



**ΕΛΛΗΝΙΚΗ ΔΗΜΟΚΡΑΤΙΑ
ΝΟΜΟΣ ΔΩΔΕΚΑΝΗΣΟΥ
ΔΗΜΟΣ ΚΩ**

ΔΙΕΥΘΥΝΣΗ ΟΙΚΟΝΟΜΙΚΩΝ ΥΠΗΡΕΣΙΩΝ
ΤΜΗΜΑ ΟΙΚ/ΚΗΣ & ΛΟΓΙΣΤΙΚΗΣ ΠΑΡΑΚΟΛΟΥΘΗΣΗΣ
ΓΡΑΦΕΙΟ ΠΡΟΜΗΘΕΙΩΝ

Ταχ. Δ/ση : Ακτή Κουντουριώτη 7, Κως
Ταχ. Κώδικας : 85300
Πληροφορίες : Αγγελική Χατζηπαναγιώτη
Τηλ. : 22423-60485
Τηλ/τυπία : 22420-21341
Ηλεκτρον. δ/ση : a.xatzipanagiotti@kos.gr

**ΔΙΑΚΗΡΥΞΗ ΕΠΑΝΑΛΗΠΤΙΚΟΥ ΣΥΝΟΠΤΙΚΟΥ ΔΙΑΓΩΝΙΣΜΟΥ
«ΠΡΟΜΗΘΕΙΑ ΕΞΟΠΛΙΣΜΟΥ ΝΕΟΥ ΒΡΕΦΟΝΗΠΙΑΚΟΥ ΣΤΑΘΜΟΥ ΠΟΛΕΩΣ ΚΩ» και
συγκεκριμένα για τις ΟΜΑΔΕΣ Δ,Ε, & Ζ
Προϋπολογισμού: 10.106,46€ με ΦΠΑ 17%**

Ο ΔΗΜΑΡΧΟΣ ΚΩ

Διακηρύσσει

Την διενέργεια επαναληπτικού συνοπτικού διαγωνισμού για την προμήθεια «**Εξοπλισμού νέου βρεφονηπιακού σταθμού πόλεως Κω και συγκεκριμένα για τις ΟΜΑΔΕΣ: Δ,Ε και Ζ**» με κριτήριο ανάθεσης την πλέον συμφέρουσα από οικονομική άποψη προσφορά μόνο βάσει της τιμής ανά Ομάδα για το σύνολο της, σύμφωνα με τις διατάξεις του άρθρου 86 του **Ν.4412/2016**, Συνολικού Προϋπολογισμού **10.106,46ευρώ (συμπ/μένου του Φ.Π.Α. 17%)** που θα διεξαχθεί σύμφωνα με τις ακόλουθες διατάξεις, όπως τυχόν έχουν τροποποιηθεί και σήμερα ισχύουν:

- 1) Τις διατάξεις του Ν.4412/2016, «Δημόσιες Συμβάσεις Έργων, Προμηθειών και Υπηρεσιών (προσαρμογή στις Οδηγίες 2014/24/ΕΕ και 2014/25/ΕΕ)».
- 2) Τις διατάξεις του Ν.3463/2006, «Κύρωση του Κώδικα Δήμων και Κοινοτήτων».
- 3) Τις διατάξεις του Ν.3852/2010 «Νέα Αρχιτεκτονική της Αυτοδιοίκησης και της Αποκεντρωμένης Διοίκησης - Πρόγραμμα Καλλικράτης» (ΦΕΚ 87/Α'/2010).
- 4) Τις διατάξεις του Ν.4314/2014 (Α' 265), "Α) Για τη διαχείριση, τον έλεγχο και την εφαρμογή αναπτυξιακών παρεμβάσεων για την προγραμματική περίοδο 2014-2020, Β) Ενσωμάτωση της Οδηγίας 2012/17 του Ευρωπαϊκού Κοινοβουλίου και του Συμβουλίου της 13ης Ιουνίου 2012 (ΕΕ L 156/16.6.2012) στο ελληνικό δίκαιο, τροποποίηση του ν. 3419/2005 (Α' 297) και άλλες διατάξεις" και του ν. 3614/2007 (Α' 267) «Διαχείριση, έλεγχος και εφαρμογή αναπτυξιακών παρεμβάσεων για την προγραμματική περίοδο 2007-2013»

- 5) Τις διατάξεις του Ν. 2690/1999 (Φ.Ε.Κ. 45/Α/09-03-1999), «Κύρωση του Κώδικα Διοικητικής Διαδικασίας και άλλες διατάξεις».
- 6) Τις διατάξεις του Ν.3861/2010 (ΦΕΚ 11/Α'/13.7.2010) «Ενίσχυση της διαφάνειας με την υποχρεωτική ανάρτηση νόμων και πράξεων των κυβερνητικών, διοικητικών και αυτοδιοικητικών οργάνων στο διαδίκτυο «Πρόγραμμα Διαύγεια» και άλλες διατάξεις».
- 7) Τις διατάξεις του Νόμου 4152/2013 (ΦΕΚ 107/Α'/09-05-2013 «Επείγοντα μέτρα εφαρμογής των νόμων 4046/2012, 4093/2012 και 4127/2013».
- 8) Το Π.Δ. 80/2016 (Α' 145) "Ανάληψη υποχρεώσεων από τους Διατάκτες".
- 9) Τις διατάξεις του Ν. 4013/2011 (Φ.Ε.Κ. 204/Α'/15-09-2011) «Σύσταση Ενιαίας Ανεξάρτητης Αρχής Δημοσίων Συμβάσεων και Κεντρικού Ηλεκτρονικού Μητρώου Δημοσίων Συμβάσεων – Αντικατάσταση του έκτου κεφαλαίου του Ν. 3588/2007 (πτωχευτικός κώδικας) – Προπτωχευτική διαδικασία εξυγίανσης και άλλες διατάξεις».
- 10) Τις διατάξεις του Ν. 4250/2014 (Α' 74) «Διοικητικές Απλουστεύσεις - Καταργήσεις, Συγχωνεύσεις Νομικών Προσώπων και Υπηρεσιών του Δημοσίου Τομέα-Τροποποίηση Διατάξεων του π.δ. 318/1992 (Α'161) και λοιπές ρυθμίσεις».
- 11) Τις διατάξεις του Ν. 4270/2014 (Φ.Ε.Κ. 143/Α/2014), «Αρχές δημοσιονομικής διαχείρισης και εποπτείας (ενσωμάτωση της Οδηγίας 2011/85/ΕΕ) – δημόσιο λογιστικό και άλλες διατάξεις».
- 12) Του Π.Δ. 28/2015 (Α'34). «Κωδικοποίηση διατάξεων για την πρόσβαση στα δημόσια έγγραφα και στοιχεία».
- 13) Την υπ' αρ. Π1/2380//2012/Β'3400 Κ.Υ.Α. «Ρύθμιση των ειδικότερων θεμάτων λειτουργίας και διαχείρισης του κεντρικού ηλεκτρονικού μητρώου δημοσίων συμβάσεων του Υπουργείου Ανάπτυξης Ανταγωνιστικότητας Υποδομών Μεταφορών και Δικτύων».
- 14) Την υπ' αρ. 11389/1993/Β'185 ΚΥΑ «Ενιαίος κανονισμός προμηθειών Τοπικής Αυτοδιοίκησης» όπως ισχύει (άρθρο 377 παρ.1 περ. 82 του Ν. 4412/2016) 15) Τις διατάξεις του Ν.2859/2000 (Α' 248) «Κύρωση Κώδικα Φόρου Προστιθέμενης Αξίας»,
- 15) Το άρθρο 18 του Ν.4469/2017 περί τροποποίηση διατάξεων του Ν.4412/2016
- 16) Την υπ' αρ. 57654/23.05.2017 Απόφαση του Υπουργείου Οικονομίας και Ανάπτυξης περί «Ρύθμιση ειδικότερων θεμάτων λειτουργίας & διαχείρισης του ΚΗΜΔΗΣ».
- 17) Τις διατάξεις του Ν. 4497/2017, «Άσκηση υπαίθριων εμπορικών δραστηριοτήτων, εκσυγχρονισμός της επιμελητηριακής νομοθεσίας και άλλες διατάξεις»
- 18) Τις διατάξεις του Ν.4555/2018 «Μεταρρύθμιση του θεσμικού πλαισίου της Τοπικής Αυτοδιοίκησης –Εμβάθυνσης της Δημοκρατίας –Ενίσχυσης της Συμμετοχής-Βελτίωσης της Οικονομικής & Αναπτυξιακής λειτουργίας των ΟΤΑ (Πρόγραμμα Κλεισθένης)»
- 19) Την υπ' αριθμό 2432/07.06.2016 Απόφαση του Περιφερειάρχη Ν.Αιγαίου για την «Ένταξη της Πράξης Αποπεράτωση Βρεφονηπιακού Σταθμού πόλεως ΚΩ» με κωδικό ΟΠΣ 5000789 στο Επιχειρησιακό Πρόγραμμα «Νότιο Αιγαίο 2014-2020»
- 20) Την υπ' αριθμό 270/01.07.2016 απόφαση του Δημοτικού Συμβουλίου (ΑΔΑ:7ΤΛ3ΩΛΕ-ΧΓ3) με την οποία αποδεχόμαστε την απόφαση ένταξης του έργου: «Αποπεράτωση Βρεφονηπιακού Σταθμού πόλεως Κω»
- 21) Τις διατάξεις του άρθρου 43 του Ν.4605/01.04.2019 περί τροποποίησης του Ν.4412/2016.
- 22) Την υπ' αριθμό 1016/2019 απόφαση του Δημάρχου Κω με την οποία εγκρίνει τη διάθεση πίστωσης
- 23) Την υπ' αριθμόν 137/2019, απόφαση της Οικονομικής Επιτροπής (ΑΔΑ:7ΧΠ5ΩΛΕ-Μ90.) του Δήμου Κω, με την οποία εγκρίθηκαν οι όροι της παρούσας
- 24) Την υπ' αριθμό 213/2019 απόφαση της Οικονομικής Επιτροπής (625ΝΩΛΕ-8ΣΗ) με την οποία κατακυρώθηκε ένα μέρος της προμήθεια (ΟΜΑΔΕΣ:Α,Β,Γ &ΣΤ) και αποφασίσθηκε η επανάληψη των υπολοίπων ομάδων (Δ,Ε,& Ζ)

τις σε εκτέλεση των ανωτέρω νόμων εκδοθείσες κανονιστικές πράξεις, τις λοιπές διατάξεις που αναφέρονται ρητά ή απορρέουν από τα οριζόμενα στα συμβατικά τεύχη της παρούσας, καθώς και το σύνολο των διατάξεων του ασφαλιστικού, εργατικού, κοινωνικού, περιβαλλοντικού και φορολογικού δικαίου που διέπει την ανάθεση και εκτέλεση της παρούσας σύμβασης, έστω και αν δεν αναφέρονται ρητά παραπάνω.

Προσκαλεί

Τους Ενδιαφερόμενους Οικονομικούς Φορείς να υποβάλουν προσφορά για την ανάδειξη αναδόχου διενέργειας της ανωτέρω εργασίας.

Άρθρο 1: Αναθέτουσα Αρχή - Στοιχεία επικοινωνίας

Αναθέτουσα αρχή: ΔΗΜΟΣ ΚΩ
Οδός: Ακτή Κουντουριώτη 7
Ταχ. Κωδ.: 85300 Κως
Τηλ.: 2242360-485-486-427
Telefax: 22420-21341
E-mail: a.xatzipanagioti@kos.gr
Ιστοσελίδα: www.kos.gov.gr

Κωδικός NUTS: **Κοινή ονοματολογία των εδαφικών στατιστικών μονάδων)**
NUTS 1: GR4 (Νησιά Αιγαίου-Κρήτη)
NUTS 2: GR 42 (Δωδεκάνησα)
NUTS 3: GR421 (ΔΗΜΟΣ ΚΩ)

Η Αναθέτουσα αρχή είναι τοπική αρχή (Δήμος) και ανήκει στην Αποκεντρωμένη Διοίκηση Αιγαίου. Η κύρια δραστηριότητά της είναι η Τοπική Αυτοδιοίκηση.

Η Επιτροπή διενέργειας διαγωνισμού ορίστηκε με την 8/15-01-2019 (ΑΔΑ:ΨΛΤΗΩΛΕ-Χ3Ι) απόφαση της Οικονομικής Επιτροπής του Δήμου Κω.

Άρθρο 2: Παραλαβή εγγράφων σύμβασης και τευχών

1. Τα έγγραφα της σύμβασης κατά την έννοια άρθρου 2, παρ. 1, περ. 14 του Ν. 4412/2016 για τον παρόντα διαγωνισμό είναι κατ' ελάχιστον τα ακόλουθα:

- α) η Περίληψη της Διακήρυξης,
- β) η παρούσα διακήρυξη, με τα παραρτήματα αυτής τα οποία αποτελούν αναπόσπαστο τμήμα της
- γ) το τυποποιημένο έντυπο υπεύθυνης δήλωσης (ΤΕΥΔ) για διαδικασίες σύναψης δημόσιας σύμβασης κάτω των ορίων των οδηγιών, το οποίο εγκρίθηκε με την υπ' αριθ. 158/2016 Απόφαση της Ενιαίας Ανεξάρτητης Αρχής Δημοσίων Συμβάσεων (ΦΕΚ Β 3698/16.11.2016).
- δ) η υπ' αριθμό 9706/18.04.2019 διαβίβαση της Μελέτης που συνέταξε η Διεύθυνση Τεχνικών Υπηρεσιών
- ε) οι συμπληρωματικές πληροφορίες που τυχόν παρέχονται στο πλαίσιο της διαδικασίας, ιδίως σχετικά με τις προδιαγραφές και τα σχετικά δικαιολογητικά

2. Για την παραλαβή των τευχών οι ενδιαφερόμενοι υποβάλουν αίτηση εγγράφως στην διεύθυνση του Δήμου Κω, Ακτή Κουντουριώτη 7, 85300 Κως, 1^{ος} όροφος, τηλ. επικοινωνίας 22420360-485-487 και 427, μπορούν να αποστείλουν φαξ στην γραμματεία του Δήμου Κω

(22420-21341), ή να αποστείλουν ηλεκτρονικά αίτηση στο email: a.xatzipanagioti@kos.gr. Οι ενδιαφερόμενοι μπορούν ακόμα, να λάβουν γνώση των εγγράφων της σύμβασης στο γραφείο προμηθειών του Δήμου Κω, κατά τις εργάσιμες ημέρες και ώρες. Οι ενδιαφερόμενοι μπορούν να παραλάβουν τα παραπάνω στοιχεία και ταχυδρομικά, εφόσον, κατόπιν συνεννόησης με την αναθέτουσα αρχή, αναλάβουν τα έξοδα της δαπάνης της ταχυδρομικής αποστολής τους. Η αναθέτουσα αρχή αποστέλλει τα ζητηθέντα στοιχεία μέσω των ελληνικών ταχυδρομείων ή ιδιωτικών εταιρειών ταχυμεταφοράς αλληλογραφίας και χωρίς να φέρει ευθύνη για την έγκαιρη άφιξη τους στον ενδιαφερόμενο. Οι ενδιαφερόμενοι μπορούν να παραλαμβάνουν τα έγγραφα της σύμβασης με ηλεκτρονικό μέσο αποστέλλοντας απλοποιημένη αίτηση στο παραπάνω ηλεκτρονικό ταχυδρομείο. **Η ελάχιστη προθεσμία παραλαβής προσφορών του συνοπτικού διαγωνισμού είναι 10 ημέρες από την ημερομηνία δημοσίευσης της προκήρυξης (διακήρυξης) στο Κεντρικό Ηλεκτρονικό Μητρώο Δημοσίων Συμβάσεων (Κ.Η.Μ.ΔΗ.Σ.) σύμφωνα με το άρθρο 121 παρ. 1 γ' του Ν. 4412/2016 το οποίο τροποποιήθηκε με την παρ.19 του άρθρου 43 του Ν.4605/01.04.2019.**

Άρθρο 3: Αντικείμενο του διαγωνισμού

1. Ο διαγωνισμός αφορά την ανάθεση της «**Προμήθειας Εξοπλισμού νέου Βρεφονηπιακού Σταθμού Πόλεως Κω και συγκεκριμένα για τις Ομάδες Δ,Ε &Ζ**» όπως περιγράφεται στις Τεχνικές Προδιαγραφές που αποτελούν αναπόσπαστο τμήμα της παρούσας.

2. **Γίνονται δεκτές προσφορές για το σύνολο των αναφερόμενων ειδών ΑΝΑ ΟΜΑΔΑ.** Κάθε διαγωνιζόμενος μπορεί να συμμετάσχει στο διαγωνισμό υποβάλλοντας προσφορά μόνο βάσει της τιμής στο σύνολο της δαπάνης για την Ομάδα που συμμετέχει.

3. Εφόσον από την προσφορά δεν προκύπτει με σαφήνεια η προσφερόμενη τιμή, ή η προσφορά υπερβαίνει τη μέγιστη προϋπολογισθείσα δαπάνη, η προσφορά απορρίπτεται ως απαράδεκτη.

4. Επισημαίνεται ότι, για λόγους διαφάνειας και ίσης μεταχείρισης αυτών που συμμετέχουν στον διαγωνισμό, το φυσικό και οικονομικό αντικείμενο της σύμβασης δεν πρέπει να μεταβάλλεται ουσιωδώς κατά τη διάρκεια εκτέλεσής της, κατά τα οριζόμενα στην παρ. 4 του άρθρου 132 του Ν.4412/2016. Δυνατότητα μεταβολής υφίσταται, μόνο υπό τις προϋποθέσεις του άρθρου 132 του Ν.4412/2016.

Άρθρο 4: Προϋπολογισμός της σύμβασης

Ο συνολικός προϋπολογισμός της σύμβασης ανέρχεται σε **10.106,46€** και αναλύεται σε:

- Καθαρή αξία: **8.638,00€**
- Φόρος Προστιθέμενης Αξίας: **1.468,46€**

όπως αναλύεται παρακάτω :

ΠΡΟΫΠΟΛΟΓΙΣΜΟΣ						
α/α	ΕΙΔΟΣ	Α.Τ.	ΜΟΝΑΔΑ ΜΕΤΡΗΣΗΣ	ΠΟΣΟ -ΤΗΤΑ	ΤΙΜΗ ΜΟΝΑΔΑΣ	ΣΥΝΟΛΟ (€)
Δ. ΟΜΑΔΑ Δ: ΗΛΕΚΤΡΟΝΙΚΟΣ ΕΞΟΠΛΙΣΜΟΣ						
36	ΠΟΛΥΜΗΧΑΝΗΜΑ ΦΩΤΟΤΥΠΙΚΟ	4.1	ΤΜΧ	1,00	1.500,00 €	1.500,00 €

37	ΕΠΙΤΡΑΠΕΖΙΟΣ ΥΠΟΛΟΓΙΣΤΗΣ	4.2	TMX	1,00	800,00 €	800,00 €
38	ΒΙΝΤΕΟΠΡΟΒΟΛΕΑΣ	4.3	TMX	1,00	550,00 €	550,00 €
ΣΥΝΟΛΟ ΟΜΑΔΑΣ Δ:						2.850,00 €
Ε.	ΟΜΑΔΑ Ε: ΗΛΕΚΤΡΙΚΟΣ ΕΞΟΠΛΙΣΜΟΣ					
39	ΤΗΛΕΟΡΑΣΗ 40"	5.1	TMX	1,00	500,00 €	500,00 €
40	ΗΛΕΚΤΡΙΚΗ ΚΟΥΖΙΝΑ, πλ. 60εκ.	5.2	TMX	3,00	400,00 €	1.200,00 €
41	ΨΥΓΕΙΟ, (185Χ0,60Χ0,60)	5.3	TMX	2,00	400,00 €	800,00 €
42	ΨΥΓΕΙΟ, (185Χ0,90Χ0,60)	5.4	TMX	1,00	550,00 €	550,00 €
43	ΠΛΥΝΤΗΡΙΟ ΠΙΑΤΩΝ, πλ. 60εκ.	5.5	TMX	1,00	430,00 €	430,00 €
44	DVD PLAYER	5.6	TMX	1,00	60,00 €	60,00 €
45	ΦΟΡΗΤΟ ΡΑΔΙΟ-CD- Media player	5.7	TMX	3,00	66,00 €	198,00 €
46	ΠΟΛΥΚΟΦΤΗΣ ΤΥΠΟΥ ΜΟΥΛΙΝΕΧ	5.8	TMX	1,00	54,00 €	54,00 €
47	ΤΟΣΤΙΕΡΑ ΕΠΑΓΓΕΛΜΑΤΙΚΗ	5.9	TMX	2,00	330,00 €	660,00 €
48	ΑΣΥΡΜΑΤΟ ΤΗΛΕΦΩΝΟ	5.10	TMX	1,00	36,00 €	36,00 €
ΣΥΝΟΛΟ ΟΜΑΔΑΣ Ε:						4.488,00 €
Ζ	ΟΜΑΔΑ Ζ: ΕΞΟΠΛΙΣΜΟΣ ΠΕΡΙΒΑΛΛΟΝΤΟΣ ΧΩΡΟΥ					
86	ΜΥΛΟΣ ΠΑΙΔΙΩΝ ΜΕΤΑΛΛΙΚΟΣ	7.1	TMX	1,00	900,00 €	900,00 €
87	ΤΡΑΜΠΑΛΑ ΜΟΤΟΣΥΚΛΕΤΑ	7.2	TMX	1,00	400,00 €	400,00 €
ΣΥΝΟΛΟ ΟΜΑΔΑΣ Ζ:						1.300,00 €
ΑΘΡΟΙΣΜΑ ΟΜΑΔΩΝ Δ+Ε+Ζ						8.638,00€
ΦΠΑ17%						1.468,46€
ΣΥΝΟΛΙΚΗ ΔΑΠΑΝΗ						10.106,46€

Άρθρο 5: Χρηματοδότηση της σύμβασης - Πληρωμή Αναδόχου

Α. Η παρούσα σύμβαση χρηματοδοτείται από ίδιους πόρους και βαρύνει τον κωδικό **61.7135.0002** του προϋπολογισμού του Δήμου Κω έτους 2019, με α/α **668/2019** .

Β. Κρατήσεις-Φόροι: Ο ανάδοχος προμηθευτής βαρύνεται με όλους τους νόμιμους φόρους, τέλη και κρατήσεις που ισχύουν κατά την ημέρα υπογραφής της σύμβασης. Συγκεκριμένα τον ανάδοχο βαρύνουν οι υπέρ τρίτων κρατήσεις, ως και κάθε άλλη επιβάρυνση, σύμφωνα με την κείμενη νομοθεσία, μη συμπεριλαμβανομένου Φ.Π.Α., για την παράδοση του υλικού στον τόπο και με τον τρόπο που προβλέπεται στα έγγραφα της σύμβασης. Ιδίως βαρύνεται με τις ακόλουθες κρατήσεις:

α) Φόρος εισοδήματος, σύμφωνα με το άρθρο 24 του Ν. 2198/94

β) Κράτηση 0,07% η οποία υπολογίζεται επί της αξίας κάθε πληρωμής προ φόρων και κρατήσεων της αρχικής, καθώς και κάθε συμπληρωματικής σύμβασης Υπέρ της Ενιαίας Ανεξάρτητης Αρχής Δημοσίων Συμβάσεων επιβάλλεται (άρθρο 4 Ν.4013/2011 όπως ισχύει) για συμβάσεις ύψους μεγαλύτερου ή ίσου των δύο χιλιάδων πεντακοσίων (2.500) ευρώ (άρθρο 375 παρ. 7 του Ν. 4412/2016). Η κράτηση επιβαρύνεται με χαρτόσημο 3% και ΟΓΑ χαρτοσήμου 20%, σύμφωνα με τις ισχύουσες διατάξεις περί χαρτοσήμου.

Γ. Ο Φ.Π.Α. βαρύνει το Δήμο και αποδίδεται από τον ανάδοχο.

Δ. Ο Δήμος Κω είναι υποχρεωμένος, εφόσον βεβαιωθεί η καλή εκτέλεση της σύμβασης, να καταβάλει την ανάλογη αμοιβή. Το ποσό θα καταβληθεί στον προμηθευτή, μετά την σύνταξη πρωτοκόλλου οριστικής ή τμηματικής παραλαβής των ειδών από την αρμόδια επιτροπή του Δήμου.

Άρθρο 6: Κριτήριο Ανάθεσης – Ανάδειξη Αναδόχου

Κριτήριο για την ανάθεση της σύμβασης είναι η **χαμηλότερη από οικονομική άποψη προσφορά, ανά ομάδα στο σύνολο της**, όπως ορίζεται στα άρθρα 86 του Ν.4412/2016.

Άρθρο 7: Καταληκτική ημερομηνία υποβολής των προσφορών –Τόπος διενέργειας του διαγωνισμού.

Ως καταληκτική ημερομηνία υποβολής των προσφορών στον διαγωνισμό, ορίζεται **η 11η Οκτωβρίου του 2019 , ημέρα Παρασκευή**. Ώρα λήξης της υποβολής προσφορών ορίζεται η **11:00πμ** . Μετά τη λήξη της παραλαβής προσφορών θα ξεκινήσει η διαδικασία αποσφράγισης, ενώπιον της Επιτροπής Διαγωνισμού. Ο διαγωνισμός θα διεξαχθεί ενώπιον της αρμόδιας Επιτροπής Διαγωνισμού του Δήμου Κω, (άρθρο 221 του Ν.4412/2016), στον Δήμο Κω, στην οδό, Ακτή Κουντουριώτη 7, 1^{ος} όροφος.

Αν, για λόγους ανωτέρας βίας, δεν διενεργηθεί η αποσφράγιση κατά την ορισθείσα ημέρα, η αποσφράγιση και η καταληκτική ημερομηνία αντίστοιχα μετατίθενται σε οποιαδήποτε άλλη ημέρα, με απόφαση της Οικονομικής Επιτροπής. Η απόφαση αυτή κοινοποιείται εγγράφως, πέντε (5) τουλάχιστον εργάσιμες ημέρες πριν τη νέα ημερομηνία, σε όσους οικονομικούς φορείς έλαβαν τα έγγραφα της σύμβασης, και αναρτάται στην ιστοσελίδα του Δήμου. Αν και στη νέα αυτή ημερομηνία δεν καταστεί δυνατή η αποσφράγιση των προσφορών, μπορεί να ορισθεί και νέα ημερομηνία, εφαρμοζόμενων κατά τα λοιπά των διατάξεων των δύο προηγούμενων εδαφίων.

Άρθρο 8: Υποβολή φακέλου προσφοράς – Δικαιολογητικά συμμετοχής

1. Οι φάκελοι των προσφορών υποβάλλονται **επί αποδείξει** μέσα στην οριζόμενη προθεσμία στα έγγραφα της σύμβασης, είτε:

(α) με κατάθεσή τους στην Επιτροπή Διαγωνισμού,

(β) με συστημένη επιστολή προς την αναθέτουσα αρχή είτε,

(γ) με κατάθεσή τους στο πρωτόκολλο της αναθέτουσας αρχής.

Σε περίπτωση ταχυδρομικής αποστολής (μέσω των Ελληνικών Ταχυδρομείων ή Ιδιωτικών Εταιριών Ταχυμεταφοράς Επιστολών), οι φάκελοι προσφοράς γίνονται δεκτοί εφόσον έχουν πρωτοκολληθεί στο πρωτόκολλο της αναθέτουσας αρχής που διεξάγει τον διαγωνισμό, το αργότερο μέχρι την ημερομηνία και ώρα κατάθεσης των προσφορών. Η αναθέτουσα αρχή δεν φέρει ευθύνη για τυχόν ελλείψεις του περιεχομένου των προσφορών που αποστέλλονται ταχυδρομικά ούτε για καθυστερήσεις στην άφιξή τους.

2. Οι προσφορές είναι έγγραφα και υποβάλλονται μέσα σε σφραγισμένο φάκελο, στον οποίο πρέπει να αναγράφονται ευκρινώς τα ακόλουθα:

α) Η λέξη «ΠΡΟΣΦΟΡΑ».

β) Ο πλήρης τίτλος του Δήμου Κω.

γ) Ο πλήρης τίτλος και ο αριθμός της διακήρυξης.

δ) Η ημερομηνία διενέργειας του διαγωνισμού.

ε) Τα στοιχεία του προσφέροντος οικονομικού φορέα, δηλαδή η επωνυμία, η διεύθυνση, ο αριθμός τηλεφώνου, τηλεμοιοτυπίας (fax) και η ηλεκτρονική του διεύθυνση (email).

Σε περίπτωση Ένωσης οικονομικών φορέων πρέπει να αναγράφονται τα πλήρη στοιχεία όλων των μελών της, καθώς και τα στοιχεία του εκπροσώπου τους.

3. Με την προσφορά υποβάλλονται και τρεις (3) εσωτερικοί σφραγισμένοι φάκελοι, όπως οι παρακάτω:

α) Ξεχωριστός σφραγισμένος φάκελος, με την ένδειξη «**Δικαιολογητικά Συμμετοχής**», ο οποίος πρέπει να περιέχει:

1. Το Τυποποιημένο Έντυπο Υπεύθυνης Δήλωσης (ΤΕΥΔ) της παρ. 4 του άρθρου 79 ν. 4412/2016 της ΕΑΑΔΗΣΥ, όπως εγκρίθηκε με την υπ' αριθ. 158/2016 Απόφαση της Ενιαίας Ανεξάρτητης Αρχής Δημοσίων Συμβάσεων (ΦΕΚ Β 3698/16.11.2016), ως προκαταρκτική απόδειξη προς αντικατάσταση των πιστοποιητικών που εκδίδουν δημόσιες αρχές ή τρίτα μέρη, επιβεβαιώνοντας ότι ο εν λόγω οικονομικός φορέας πληροί τις ακόλουθες προϋποθέσεις:

α) δεν βρίσκεται σε μία από τις καταστάσεις του άρθρου 12 (λόγοι αποκλεισμού) της παρούσας,

β) πληροί τα σχετικά κριτήρια επιλογής τα οποία έχουν καθοριστεί, σύμφωνα με το άρθρο 13 της παρούσας.

Το Τυποποιημένο Έντυπο Υπεύθυνης Δήλωσης (ΤΕΥΔ) υπογράφεται από το φυσικό πρόσωπο και με μόνη την υπογραφή τού κατά περίπτωση εκπροσώπου του οικονομικού φορέα, ως προκαταρκτική απόδειξη των λόγων αποκλεισμού που αναφέρονται στην παράγραφο 1 του άρθρου 73 του Ν. 4412/2016, για το σύνολο των φυσικών προσώπων που είναι μέλη του Διοικητικού, Διευθυντικού ή Εποπτικού οργάνου του, ή έχουν εξουσία εκπροσώπησης, λήψεως αποφάσεων ή ελέγχου σε αυτό, σύμφωνα με το ισχύον θεσμικό και κανονιστικό πλαίσιο που διέπει τον οικονομικό φορέα, συμπεριλαμβανομένων των διατάξεων περί προστασίας δεδομένων προσωπικού χαρακτήρα. (Πρβλ. Κανονισμό (ΕΕ) 2017/6 & Κατευθυντήρια Οδηγία 15 Ε.Α.Α.ΔΗ.ΣΥ.)

Ως εκπρόσωπος του οικονομικού φορέα, νοείται ο νόμιμος εκπρόσωπος αυτού, όπως προκύπτει από το ισχύον καταστατικό ή το πρακτικό εκπροσώπησης του κατά το χρόνο υποβολής της προσφοράς ή αίτησης συμμετοχής ή το αρμοδίως εξουσιοδοτημένο φυσικό πρόσωπο να εκπροσωπεί τον οικονομικό φορέα για διαδικασίες σύναψης συμβάσεων ή για συγκεκριμένη διαδικασία σύναψης σύμβασης.

Το Τυποποιημένο Έντυπο Υπεύθυνης Δήλωσης (ΤΕΥΔ), δεν απαιτείται να φέρει βεβαίωση του γνησίου της υπογραφής των κατά νόμο υπόχρεων προς υπογραφή του. Επισημαίνεται, ωστόσο, ότι τυχόν ανακριβής ή ψευδής δήλωση επιφέρει τις έννομες συνέπειες της ψευδούς ή ανακριβούς δήλωσης που προβλέπονται στην κείμενη νομοθεσία.

Σε περίπτωση που περισσότερα πρόσωπα, σύμφωνα με τα παραπάνω έχουν υποχρέωση υπογραφής του ΤΕΥΔ, υπογράφουν στο Μέρος VI Τελικές δηλώσεις του ίδιου (και όχι διαφορετικού για κάθε υπογράφοντα) ΤΕΥΔ.

Οι ενώσεις οικονομικών φορέων που υποβάλλουν κοινή προσφορά υποβάλλουν τα παραπάνω κατά περίπτωση δικαιολογητικά, για κάθε οικονομικό φορέα που συμμετέχει στην ένωση.

Σε οποιοδήποτε χρονικό σημείο κατά τη διάρκεια της διαδικασίας, μπορεί να ζητηθεί από την αναθέτουσα αρχή να υποβάλλουν οι προσφέροντες όλα ή ορισμένα δικαιολογητικά, όταν αυτό απαιτείται για την ορθή διεξαγωγή της διαδικασίας.

β) Ξεχωριστός σφραγισμένος φάκελος, με την ένδειξη «Τεχνική Προσφορά», ο οποίος περιέχει τα τεχνικά στοιχεία της προσφοράς, σύμφωνα με τη μελέτη, α) υπεύθυνη δήλωση για την ομάδα που συμμετέχουν καθώς και β) υπεύθυνη δήλωση με την οποία θα δηλώνουν ότι έλαβαν γνώση και αποδέχονται του όρους της διακήρυξης.

Σύμφωνα με τη μελέτη όσοι συμμετέχουν πρέπει να διαθέτουν τα Τεχνικά Χαρακτηριστικά που περιέχει η μελέτη.

Στην τεχνική προσφορά πρέπει να δηλωθεί η χώρα καταγωγής του προϊόντος που προσφέρουν. Ο προσφέρων εφόσον κατασκευάζει ο ίδιος το τελικό προϊόν, πρέπει να δηλώνει στην προσφορά του, την επιχειρηματική μονάδα στην οποία θα κατασκευάσει το προσφερόμενο προϊόν, καθώς και τον τόπο εγκατάστασης της. Προσφορά στην οποία δεν θα υπάρχει η ανωτέρω δήλωση, θα απορρίπτεται ως απαράδεκτη. Όταν οι προσφέροντες δεν θα κατασκευάσουν οι ίδιοι το τελικό προϊόν, σε δικής τους επιχειρηματική μονάδα, στην προσφορά του δηλώνουν την επιχειρηματική μονάδα στην οποία θα κατασκευαστεί το προσφερόμενο προϊόν και τον τόπο εγκατάστασής της.

Στις διαδικασίες σύναψης συμβάσεων προμηθειών και γενικών υπηρεσιών ο φάκελος της τεχνικής προσφοράς περιέχει ιδίως τα έγγραφα και τα δικαιολογητικά που τεκμηριώνουν την τεχνική επάρκεια, χρησιμοποιούνται για την αξιολόγηση των προσφορών και περιγράφονται στα έγγραφα της σύμβασης, (άρθρο 94 παρ.4 Ν.4412/164).

Αν τα τεχνικά στοιχεία της προσφοράς δεν είναι δυνατόν, λόγω μεγάλου όγκου, να τοποθετηθούν στον κυρίως φάκελο, τότε αυτά συσκευάζονται χωριστά και ακολουθούν τον κυρίως φάκελο με τις ίδιες ενδείξεις.

γ) Ξεχωριστός σφραγισμένος φάκελος, με την ένδειξη «Οικονομική Προσφορά», ο οποίος περιέχει τα οικονομικά στοιχεία της προσφοράς, σύμφωνα με όσα προβλέπονται στα έγγραφα της σύμβασης και το τιμολόγιο προσφοράς.

Οι τρεις ως άνω ξεχωριστοί σφραγισμένοι φάκελοι φέρουν επίσης τις ενδείξεις του κυρίως φακέλου της παρ. 2.

1. Οι προσφορές και τα περιλαμβανόμενα σε αυτές στοιχεία συντάσσονται στην ελληνική γλώσσα ή συνοδεύονται από επίσημη μετάφρασή τους στην ελληνική γλώσσα. Στα αλλοδαπά

δημόσια έγγραφα και δικαιολογητικά εφαρμόζεται η Συνθήκη της Χάγης της 5.10.1961, που κυρώθηκε με το ν. 1497/1984 (Α' 188).

2. Προσφορές που περιέρχονται στην αναθέτουσα αρχή με οποιοδήποτε τρόπο πριν από την ημερομηνία υποβολής, δεν αποσφραγίζονται, αλλά παραδίδονται στην Επιτροπή Διαγωνισμού.

3. Για τυχόν προσφορές που υποβάλλονται εκπρόθεσμα, η Επιτροπή Διαγωνισμού σημειώνει στο πρακτικό της την εκπρόθεσμη υποβολή και τις απορρίπτει ως μη κανονικές.

4. Οι προσφορές υπογράφονται και μονογράφονται ανά φύλλο από τον οικονομικό φορέα ή, σε περίπτωση νομικών προσώπων, από το νόμιμο εκπρόσωπο αυτών.

5. Η ένωση οικονομικών φορέων υποβάλλει κοινή προσφορά, η οποία υπογράφεται υποχρεωτικά, είτε από όλους τους οικονομικούς φορείς που αποτελούν την ένωση, είτε από εκπρόσωπό τους νομίμως εξουσιοδοτημένο. Στην προσφορά απαραίτητως πρέπει να προσδιορίζεται η έκταση και το είδος της συμμετοχής του (συμπεριλαμβανομένης της κατανομής αμοιβής μεταξύ τους) κάθε μέλους της ένωσης, καθώς και ο εκπρόσωπος/συντονιστής αυτής.

Άρθρο 9: Σύστημα υποβολής οικονομικών προσφορών

1. Η τιμή δίνεται ανά ομάδα, όπως καθορίζεται στα έγγραφα της σύμβασης. Στην τιμή περιλαμβάνονται οι υπέρ τρίτων κρατήσεις, ως και κάθε άλλη επιβάρυνση, σύμφωνα με την κείμενη νομοθεσία, μη συμπεριλαμβανομένου Φ.Π.Α., **για την παράδοση των υλικών στο κτίριο του Βρεφονηπιακού Σταθμού στην Κω.**

2. Η προσφερόμενη τιμή δίνεται σε ευρώ.

3. Κάθε διαγωνιζόμενος μπορεί να υποβάλει μόνο μία οικονομική προσφορά.

4. Δεν επιτρέπεται η υποβολή εναλλακτικών προσφορών.

5. Δεν επιτρέπεται η υποβολή αντιπροσφορών.

6. Όταν οι προσφορές φαίνονται ασυνήθιστα χαμηλές σε σχέση με την προμήθεια, ο Δήμος Κω σαν αναθέτουσα αρχή, απαιτεί από τους οικονομικούς φορείς, να εξηγήσουν την τιμή, εντός αποκλειστικής προθεσμίας κατά ανώτατο όριο δέκα (10) ημερών από την κοινοποίηση της σχετικής πρόσκλησης του Δήμου Κω, άρθρο 88 του Ν. 4412/16.

7. Σε περίπτωση ισότιμων προσφορών με την ίδια ακριβώς τιμή, η αναθέτουσα αρχή θα επιλέξει τον ανάδοχο, μετά από κλήρωση των οικονομικών φορέων που υπέβαλαν ισότιμες προσφορές. Η κλήρωση γίνεται ενώπιον του αρμόδιου οργάνου της επιτροπής του Διαγωνισμού και παρουσία των οικονομικών φορέων, άρθρο 90 του Ν. 4412/16.

Άρθρο 10: Παραλαβή προσφορών – Στάδια αποσφράγισης αξιολόγησης – Κατακύρωση

1. Παραλαβή και εξέταση των φακέλων προσφοράς:

α) Η έναρξη υποβολής των προσφορών που κατατίθενται κατά την καταληκτική ημερομηνία στην Επιτροπή Διαγωνισμού, σε δημόσια συνεδρίαση, κηρύσσεται από τον Πρόεδρο αυτής, μισή ώρα πριν από την ώρα λήξης της προθεσμίας κατάθεσης των προσφορών. Η παραλαβή μπορεί να συνεχισθεί και μετά την ώρα λήξης, αν η υποβολή, που έχει εμπρόθεσμα αρχίσει, συνεχίζεται χωρίς διακοπή λόγω του πλήθους των προσελθόντων ενδιαφερομένων οικονομικών φορέων. Η λήξη της παραλαβής κηρύσσεται επίσης από τον Πρόεδρο της Επιτροπής Διαγωνισμού, με προειδοποίηση ολίγων λεπτών της ώρας και μετά την κήρυξη της λήξης δεν γίνεται δεκτή άλλη προσφορά.

Ο Πρόεδρος της Επιτροπής Διαγωνισμού επικοινωνεί εν συνεχεία αμέσως με το πρωτόκολλο της αναθέτουσας αρχής για να διαπιστώσει αν έχουν υποβληθεί προσφορές και σε

καταφατική περίπτωση μεταβαίνει μέλος της, κατ' εντολή του Προέδρου της και παραλαμβάνει τις προσφορές για να τηρηθεί η υπόλοιπη διαδικασία του διαγωνισμού. Η υποβολή μόνο μίας προσφοράς δεν αποτελεί κώλυμα για τη συνέχιση της διαδικασίας του διαγωνισμού και την ανάθεση της σύμβασης.

β) Η Επιτροπή Διαγωνισμού προβαίνει στην έναρξη της διαδικασίας αποσφράγισης των προσφορών την ημερομηνία και ώρα που ορίζεται από τα έγγραφα της σύμβασης. Η αποσφράγιση διενεργείται δημόσια, παρουσία των προσφερόντων ή των νομίμως εξουσιοδοτημένων εκπροσώπων τους, οι οποίοι λαμβάνουν γνώση των λοιπών συμμετεχόντων στη διαδικασία και των στοιχείων που υποβλήθηκαν από αυτούς, σύμφωνα με το άρθρο 21 του Ν.4412/2016.

2. Στάδια αποσφράγισης και αξιολόγησης προσφορών:

Κατά την κρίση της Επιτροπής, αποσφραγίζεται ο κυρίως φάκελος προσφοράς, ο φάκελος των δικαιολογητικών συμμετοχής, ο φάκελος με τις τεχνικές προδιαγραφές και ο φάκελος με την οικονομική προσφορά, μονογράφονται από την Επιτροπή Διαγωνισμού όλα τα δικαιολογητικά που υποβάλλονται, η τεχνική και η οικονομική προσφορά, ανά φύλλο. Η Επιτροπή Διαγωνισμού καταχωρεί όσους υπέβαλαν προσφορές, καθώς και τα υποβληθέντα αυτών δικαιολογητικά και τα αποτελέσματα του ελέγχου αυτών σε πρακτικό, το οποίο υπογράφεται από τα μέλη της Επιτροπής. Για όσες προσφορές δεν κρίθηκαν αποδεκτές, οι φάκελοι της οικονομικής προσφοράς δεν αποσφραγίζονται, αλλά επιστρέφονται.

Κατά την διαδικασία αξιολόγησης των προσφορών, σύμφωνα με το άρθρο 310 του Ν. 4412/16, η αναθέτουσα αρχή, μπορεί να καλεί εγγράφως, τους προσφέροντες ή τους υποψηφίους να διευκρινίζουν ή να συμπληρώνουν τα έγγραφα ή τα δικαιολογητικά που έχουν υποβάλει μέσω σε εύλογη προθεσμία η οποία δεν μπορεί να είναι μικρότερη από επτά (7), ημέρες από την ημερομηνία κοινοποίησης σε αυτούς της σχετικής πρόσκλησης. Οποιαδήποτε διευκρίνιση ή συμπλήρωση υποβάλλεται από τους προσφέροντες ή υποψηφίους χωρίς να έχει ζητηθεί από την αναθέτουσα αρχή, δεν λαμβάνεται υπόψη.

Η πιο πάνω διευκρίνιση ή η συμπλήρωση αφορά μόνο τις ασάφειες, επουσιώδεις πλημμέλειες ή πρόδηλα τυπικά σφάλματα που επιδέχονται διόρθωση ή συμπλήρωση σύμφωνα με το άρθρο 102 του Ν. 4412/2016. Η συμπλήρωση ή η διευκρίνιση δεν επιτρέπεται να έχει ως συνέπεια μεταγενέστερη αντικατάσταση ή υποβολή εγγράφων σε συμμόρφωση με τους όρους της διακήρυξης, αλλά μόνο τη διευκρίνιση ή συμπλήρωση, ακόμη και με νέα έγγραφα, εγγράφων ή δικαιολογητικών που έχουν ήδη υποβληθεί.

Η παροχή της δυνατότητας διευκρινίσεων στον προσφέροντα, σύμφωνα με τις παραγράφους του παρόντος άρθρου και τις παρ. 1 έως 4 του άρθρου 102 του Ν. 4412/2016, είναι υποχρεωτική για την αναθέτουσα αρχή, αν επίκειται αποκλεισμός του από τη διαδικασία, λόγω ασαφειών των δικαιολογητικών και εγγράφων της προσφοράς.

Τα αποτελέσματα του ανωτέρω σταδίου επικυρώνονται με μια απόφαση του αρμόδιου αποφαινόμενου οργάνου του Δήμου Κω (Οικονομική Επιτροπή), η οποία κοινοποιείται με επιμέλεια του αρμόδιου οργάνου στους προσφέροντες ή στους συμμετέχοντες. Κατά της απόφασης αυτής χωρεί ένταση σύμφωνα με τις διατάξεις του άρθρου 127 του Ν.4412/2016.

3. Πρόσκληση υποβολής δικαιολογητικών - Κατακύρωση – Πρόσκληση για υπογραφή σύμβασης:

α) Μετά την αξιολόγηση των προσφορών και την επικύρωση από το αρμόδιο όργανο, η αναθέτουσα αρχή ειδοποιεί εγγράφως τον προσφέροντα, στον οποίο πρόκειται να γίνει η

κατακύρωση («προσωρινό ανάδοχο»), να υποβάλει εντός δέκα (10) ημερών, από την κοινοποίηση της σχετικής έγγραφης ειδοποίησης σε αυτόν, (όπως τροποποιήθηκε με την παρ.12^α του άρθρου 43 του Ν.4605/2019) να προσκομίσει τα αποδεικτικά έγγραφα νομιμοποίησης, τα δικαιολογητικά κατακύρωσης που καθορίζονται στα έγγραφα της παρούσας διακήρυξης. Τα δικαιολογητικά προσκομίζονται σε σφραγισμένο φάκελο, ο οποίος παραδίδεται στο αρμόδιο όργανο αξιολόγησης.

Αν δεν προσκομισθούν τα παραπάνω δικαιολογητικά ή υπάρχουν ελλείψεις σε αυτά που υποβλήθηκαν, και ο προσωρινός ανάδοχος υποβάλλει εντός της προθεσμίας της παραγράφου 1 αίτημα προς το αρμόδιο όργανο αξιολόγησης για την παράταση της προθεσμίας υποβολής, το οποίο συνοδεύεται με αποδεικτικά έγγραφα από τα οποία να αποδεικνύεται ότι έχει αιτηθεί τη χορήγηση των δικαιολογητικών, η αναθέτουσα αρχή παρατείνει την προθεσμία υποβολής των δικαιολογητικών για όσο χρόνο απαιτηθεί για τη χορήγηση των δικαιολογητικών από τις αρμόδιες αρχές.

i) Αν κατά τον έλεγχο των παραπάνω δικαιολογητικών διαπιστωθεί ότι τα στοιχεία που δηλώθηκαν με το τυποποιημένο έντυπο υπεύθυνης δήλωσης (ΤΕΥΔ) είναι ψευδή ή ανακριβή, ή

ii) αν δεν υποβληθούν στο προκαθορισμένο χρονικό διάστημα τα απαιτούμενα πρωτότυπα ή αντίγραφα, των παραπάνω δικαιολογητικών, ή

iii) αν από τα δικαιολογητικά που προσκομίσθηκαν νομίμως και εμπροθέσμως, δεν αποδεικνύονται οι όροι και οι προϋποθέσεις συμμετοχής,

απορρίπτεται η προσφορά του προσωρινού αναδόχου και η κατακύρωση γίνεται στον προσφέροντα που υπέβαλε την αμέσως επόμενη πλέον συμφέρουσα από οικονομική άποψη προσφορά τηρουμένης της ανωτέρω διαδικασίας.

Αν κανένας από τους προσφέροντες δεν υπέβαλε αληθή ή ακριβή δήλωση, ή αν κανένας από τους προσφέροντες δεν προσκομίζει ένα ή περισσότερα από τα απαιτούμενα δικαιολογητικά, η διαδικασία ανάθεσης ματαιώνεται.

Η διαδικασία ελέγχου των παραπάνω δικαιολογητικών ολοκληρώνεται με τη σύνταξη πρακτικού στο οποίο αναγράφεται η τυχόν συμπλήρωση δικαιολογητικών, από την Επιτροπή Διαγωνισμού και τη διαβίβαση του φακέλου στην Οικονομική Επιτροπή για τη λήψη απόφασης, είτε για την κατακύρωση της σύμβασης, είτε για τη ματαίωση της διαδικασίας.

β) Η Οικονομική Επιτροπή είτε κατακυρώνει, είτε ματαιώνει τη σύμβαση, σύμφωνα με τις διατάξεις των άρθρων 105 και 106 του Ν. 4412/2016.

Η αναθέτουσα αρχή κοινοποιεί την απόφαση κατακύρωσης, μαζί με αντίγραφο όλων των πρακτικών της διαδικασίας ελέγχου και αξιολόγησης των προσφορών, σε κάθε προσφέροντα εκτός από τον προσωρινό ανάδοχο με κάθε πρόσφορο τρόπο, όπως με τηλεομοιοτυπία, ηλεκτρονικό ταχυδρομείο, επί αποδείξει. Όσοι υπέβαλαν παραδεκτές προσφορές λαμβάνουν γνώση των δικαιολογητικών του προσωρινού αναδόχου.

γ) Μετά την άπρακτη πάροδο των προθεσμιών άσκησης των προβλεπόμενων από τις κείμενες διατάξεις βοηθημάτων και μέσων στο στάδιο της προδικαστικής και δικαστικής προστασίας και από τις αποφάσεις αναστολών επί αυτών, ο προσωρινός ανάδοχος υποβάλει τα δικαιολογητικά κατακύρωσης της παρούσας διακήρυξης μετά από σχετική πρόσκληση της αναθέτουσας αρχής και υπεύθυνη δήλωση με την οποία να δηλώνει ότι δεν έχουν επέλθει οφινγενείς μεταβολές στο πρόσωπο του προσωρινού αναδόχου.

Τα δικαιολογητικά ελέγχονται από την Επιτροπή Διαγωνισμού και, εφόσον διαπιστωθεί ότι δεν έχουν εκλείψει οι προϋποθέσεις συμμετοχής, κοινοποιείται η απόφαση κατακύρωσης στον προσωρινό ανάδοχο και καλείται να προσέλθει σε ορισμένο τόπο και χρόνο για την υπογραφή του συμφωνητικού, θέτοντάς του προθεσμία που δεν μπορεί να υπερβαίνει τις είκοσι (20) ημέρες από την κοινοποίηση σχετικής έγγραφης ειδικής πρόσκλησης.

δ) Η υπογραφή του συμφωνητικού έχει αποδεικτικό χαρακτήρα. Εάν ο ανάδοχος δεν προσέλθει να υπογράψει το συμφωνητικό, μέσα στην προθεσμία που ορίζεται στην ειδική πρόσκληση, **απορρίπτεται η προσφορά** του και η κατακύρωση γίνεται στον προσφέροντα που υπέβαλε την αμέσως επόμενη πλέον συμφέρουσα από οικονομική άποψη προσφορά. Αν κανένας από τους προσφέροντες δεν προσέλθει για την υπογραφή του συμφωνητικού, η διαδικασία ανάθεσης ματαιώνεται.

Άρθρο 11: Δικαιούμενοι συμμετοχής στον διαγωνισμό

1. Δικαίωμα συμμετοχής έχουν φυσικά ή νομικά πρόσωπα, ή ενώσεις αυτών που δραστηριοποιούνται στο αντικείμενο της προμήθειας και που είναι εγκατεστημένα σε:

α) σε κράτος-μέλος της Ένωσης,

β) σε κράτος-μέλος του Ευρωπαϊκού Οικονομικού Χώρου (Ε.Ο.Χ.),

γ) σε τρίτες χώρες που έχουν υπογράψει και κυρώσει τη ΣΔΣ (Διεθνής Συμφωνία για τις Δημόσιες Συμβάσεις), στο βαθμό που η υπό ανάθεση δημόσια σύμβαση καλύπτεται από τα Παραρτήματα 1, 2, 4 και 5 και τις γενικές σημειώσεις του σχετικού με την Ένωση Προσαρτήματος Ι της ως άνω Συμφωνίας, καθώς και

δ) σε τρίτες χώρες που δεν εμπίπτουν στην περίπτωση γ' της παρούσας παραγράφου και έχουν συνάψει διμερείς ή πολυμερείς συμφωνίες με την Ένωση σε θέματα διαδικασιών ανάθεσης δημοσίων συμβάσεων.

2. Οι ενώσεις οικονομικών φορέων συμμετέχουν υπό τους όρους των παρ. 2, 3 και 4 του άρθρου 19 του Ν. 4412/2016.

Δεν απαιτείται από τις εν λόγω ενώσεις να περιβληθούν συγκεκριμένη νομική μορφή για την υποβολή προσφοράς. Σε περίπτωση που η ένωση αναδειχθεί ανάδοχος η νομική της μορφή πρέπει να είναι τέτοια που να εξασφαλίζεται η ύπαρξη ενός και μοναδικού φορολογικού μητρώου για την ένωση (π.χ. κοινοπραξία).

3. Οικονομικός φορέας συμμετέχει είτε μεμονωμένα είτε ως μέλος ένωσης.

Άρθρο 12: Λόγοι αποκλεισμού από συμμετοχή σε διαδικασία σύναψης σύμβασης – Αποκλεισμός οικονομικού φορέα από δημόσιες συμβάσεις.

1. Η αναθέτουσα αρχή αποκλείει έναν οικονομικό φορέα από τη συμμετοχή σε διαδικασία σύναψης δημόσιας σύμβασης όταν αποδεικνύει, με την επαλήθευση βάσει των προβλεπόμενων του άρθρου 73 του Ν. 4412/2016 ή είναι γνωστό στην αναθέτουσα αρχή με άλλο τρόπο, ότι υπάρχει εις βάρος του τελεσίδικη καταδικαστική απόφαση για έναν από τους ακόλουθους λόγους:

α) συμμετοχή σε εγκληματική οργάνωση,

β) δωροδοκία,

γ) απάτη,

δ) τρομοκρατικά εγκλήματα ή εγκλήματα συνδεόμενα με τρομοκρατικές δραστηριότητες, ή ηθική αυτουργία ή συνέργεια ή απόπειρα διάπραξης εγκλήματος,

ε) νομιμοποίηση εσόδων από παράνομες δραστηριότητες ή χρηματοδότηση της τρομοκρατίας,

στ) παιδική εργασία και άλλες μορφές εμπορίας ανθρώπων, όπως οι λόγοι αυτοί ορίζονται στην παρ. 1 του άρθρου 73 του ν. 4412/2016.

Η υποχρέωση αποκλεισμού οικονομικού φορέα εφαρμόζεται επίσης όταν το πρόσωπο εις βάρος του οποίου εκδόθηκε αμετάκλητη καταδικαστική απόφαση είναι μέλος του διοικητικού, διευθυντικού ή εποπτικού οργάνου του εν λόγω οικονομικού φορέα ή έχει εξουσία εκπροσώπησης, λήψης αποφάσεων ή ελέγχου σε αυτό.

Η υποχρέωση του προηγούμενου εδαφίου αφορά κατ' ελάχιστον:

αα) στις περιπτώσεις εταιρειών περιορισμένης ευθύνης (Ε.Π.Ε.), ιδιωτικών κεφαλαιουχικών εταιρειών (Ι.Κ.Ε.) και προσωπικών εταιρειών (Ο.Ε. και Ε.Ε.), τους διαχειριστές,

ββ) στις περιπτώσεις ανωνύμων εταιρειών (Α.Ε.), τον Διευθύνοντα Σύμβουλο και όλα τα μέλη του Διοικητικού Συμβουλίου.

γγ) στις περιπτώσεις των Συνεταιρισμών τα μέλη του Διοικητικού Συμβουλίου.

Σε όλες τις περιπτώσεις νομικών προσώπων, η υποχρέωση των προηγούμενων εδαφίων αφορά στους νόμιμους εκπροσώπους τους.

2. Αποκλείεται από τη συμμετοχή σε διαδικασία σύναψης σύμβασης οποιοσδήποτε οικονομικός φορέας, εάν η αναθέτουσα αρχή:

α) γνωρίζει ότι ο εν λόγω οικονομικός φορέας έχει αθετήσει τις υποχρεώσεις του όσον αφορά την καταβολή φόρων ή εισφορών κοινωνικής ασφάλισης και αυτό έχει διαπιστωθεί από δικαστική ή διοικητική απόφαση με τελεσίδικη και δεσμευτική ισχύ, σύμφωνα με διατάξεις της χώρας όπου είναι εγκατεστημένος ή την εθνική νομοθεσία ή/και

β) μπορεί να αποδείξει με τα κατάλληλα μέσα ότι ο οικονομικός φορέας έχει αθετήσει τις υποχρεώσεις του όσον αφορά την καταβολή φόρων ή εισφορών κοινωνικής ασφάλισης. Αν ο οικονομικός φορέας είναι Έλληνας πολίτης ή έχει την εγκατάστασή του στην Ελλάδα, οι υποχρεώσεις του που αφορούν τις εισφορές κοινωνικής ασφάλισης καλύπτουν τόσο την κύρια όσο και την επικουρική ασφάλιση.

3. Αποκλείεται από τη συμμετοχή σε διαδικασία σύναψης σύμβασης οποιοσδήποτε οικονομικός φορέας, εάν η αναθέτουσα αρχή γνωρίζει ή μπορεί να αποδείξει με τα κατάλληλα μέσα ότι έχουν επιβληθεί σε βάρος του οικονομικού φορέα, μέσα σε χρονικό διάστημα δύο (2) ετών πριν από την ημερομηνία λήξης της προθεσμίας υποβολής προσφοράς ή αίτησης συμμετοχής:

α) τρεις (3) πράξεις επιβολής προστίμου από τα αρμόδια ελεγκτικά όργανα του Σώματος Επιθεώρησης Εργασίας για παραβάσεις της εργατικής νομοθεσίας που χαρακτηρίζονται, σύμφωνα με υπουργική απόφαση, όπως εκάστοτε ισχύει, ως «υψηλής» ή «πολύ υψηλής» σοβαρότητας, οι οποίες προκύπτουν αθροιστικά από τρεις (3) διενεργηθέντες ελέγχους, ή

β) δύο (2) πράξεις επιβολής προστίμου από τα αρμόδια ελεγκτικά όργανα του Σώματος Επιθεώρησης Εργασίας για παραβάσεις της εργατικής νομοθεσίας που αφορούν την αδήλωτη εργασία, οι οποίες προκύπτουν αθροιστικά από δύο (2) διενεργηθέντες ελέγχους.

Οι υπό α' και β' κυρώσεις πρέπει να έχουν αποκτήσει τελεσίδικη και δεσμευτική ισχύ.

Ο παραπάνω λόγος αποκλεισμού δεν εφαρμόζεται όταν η εκτιμώμενη αξία της σύμβασης, χωρίς Φ.Π.Α. είναι ίση ή κατώτερη από το ποσό των είκοσι χιλιάδων Ευρώ, (άρθρο 73 παρ. 2 Ν. 4412/2016, όπως συμπληρώθηκε με την παρ. Α1 του άρθρου 39 του Ν. 4488/2017).

4. Η αναθέτουσα αρχή μπορεί να αποκλείει από τη συμμετοχή σε διαδικασία σύναψης δημόσιας σύμβασης οποιονδήποτε οικονομικό φορέα σε οποιαδήποτε από τις ακόλουθες καταστάσεις:

α) εάν η αναθέτουσα αρχή μπορεί να αποδείξει με κατάλληλα μέσα αθέτηση των ισχυουσών υποχρεώσεων που προβλέπονται στην παρ. 2 του άρθρου 18 του Ν. 4412/2016,

β) εάν ο οικονομικός φορέας τελεί υπό πτώχευση ή έχει υπαχθεί σε διαδικασία εξυγίανσης ή ειδικής εκκαθάρισης ή τελεί υπό αναγκαστική διαχείριση από εκκαθαριστή ή από το δικαστήριο ή έχει υπαχθεί σε διαδικασία πτωχευτικού συμβιβασμού ή έχει αναστείλει τις επιχειρηματικές του δραστηριότητες ή εάν βρίσκεται σε οποιαδήποτε ανάλογη κατάσταση προκύπτουσα από παρόμοια διαδικασία, προβλεπόμενη σε εθνικές διατάξεις νόμου,

γ) εάν η αναθέτουσα αρχή διαθέτει επαρκώς εύλογες ενδείξεις που οδηγούν στο συμπέρασμα ότι ο οικονομικός φορέας συνήψε συμφωνίες με άλλους οικονομικούς φορείς με στόχο τη στρέβλωση του ανταγωνισμού,

δ) εάν μία κατάσταση σύγκρουσης συμφερόντων κατά την έννοια του άρθρου 24 του Ν.4412/2016 δεν μπορεί να θεραπευθεί αποτελεσματικά με άλλα, λιγότερο παρεμβατικά, μέσα,

ε) εάν ο οικονομικός φορέας έχει επιδείξει σοβαρή ή επαναλαμβανόμενη πλημμέλεια κατά την εκτέλεση ουσιώδους απαίτησης στο πλαίσιο προηγούμενης δημόσιας σύμβασης, προηγούμενης σύμβασης με αναθέτοντα φορέα ή προηγούμενης σύμβασης παραχώρησης που είχε ως αποτέλεσμα την πρόωρη καταγγελία της προηγούμενης σύμβασης, αποζημιώσεις ή άλλες παρόμοιες κυρώσεις,

στ) εάν ο οικονομικός φορέας έχει κριθεί ένοχος σοβαρών ψευδών δηλώσεων κατά την παροχή των πληροφοριών που απαιτούνται για την εξακρίβωση της απουσίας των λόγων αποκλεισμού ή την πλήρωση των κριτηρίων επιλογής, έχει αποκρύψει τις πληροφορίες αυτές ή δεν είναι σε θέση να προσκομίσει τα δικαιολογητικά που απαιτούνται κατ' εφαρμογή του άρθρου 79 του Ν. 4412/2016,

ζ) εάν ο οικονομικός φορέας επιχειρεί να επηρεάσει με αθέμιτο τρόπο τη διαδικασία λήψης αποφάσεων της αναθέτουσας αρχής, να αποκτήσει εμπιστευτικές πληροφορίες που ενδέχεται να του αποφέρουν αθέμιτο πλεονέκτημα στη διαδικασία σύναψης σύμβασης ή να παράσχει εξ αμελείας παραπλανητικές πληροφορίες που ενδέχεται να επηρεάσουν ουσιωδώς τις αποφάσεις που αφορούν τον αποκλεισμό, την επιλογή ή την ανάθεση,

η) εάν η αναθέτουσα αρχή μπορεί να αποδείξει, με κατάλληλα μέσα, ότι ο οικονομικός φορέας έχει διαπράξει σοβαρό επαγγελματικό παράπτωμα, το οποίο θέτει εν αμφιβόλω την ακεραιότητά του.

Άρθρο 13: Κριτήρια επιλογής: (άρθρο 75 παρ. 1 του ν. 4412/2016).

A. Καταλληλότητα για την άσκηση της επαγγελματικής δραστηριότητας:

Ο οικονομικός φορέας πρέπει να είναι εγγεγραμμένος στα σχετικά επαγγελματικά ή εμπορικά μητρώα που τηρούνται στην Ελλάδα ή στο κράτος μέλος εγκατάστασής του.

B. Στήριξη στις ικανότητες άλλων φορέων: Δάνεια εμπειρία - (άρθρο 63 της Οδηγίας 2014/24/ΕΕ).

Όσον αφορά τα κριτήρια της οικονομικής και χρηματοοικονομικής επάρκειας που προβλέπονται στην παρ. 3 του άρθρου 75 του Ν.4412/2016 και τα κριτήρια σχετικά με την τεχνική και επαγγελματική ικανότητα που προβλέπονται στην παρ. 4 του άρθρου 75 του Ν.4412/2016, ένας οικονομικός φορέας μπορεί, κατά περίπτωση και για συγκεκριμένη σύμβαση, να στηρίζεται στις ικανότητες άλλων φορέων, ασχέτως της νομικής φύσης των δεσμών του με αυτούς. Αν ο οικονομικός φορέας επιθυμεί να στηριχθεί στις ικανότητες άλλων φορέων, αποδεικνύει στην αναθέτουσα αρχή ότι θα έχει στη διάθεσή του τους αναγκαίους πόρους, ιδίως, με την προσκόμιση της σχετικής δέσμευσης των φορέων αυτών για τον σκοπό αυτό.

ΔΙΕΥΚΡΙΝΗΣΗ: Ο οικονομικός φορέας μπορεί να συμπληρώσει μόνο την ενότητα α του μέρους IV(ΚΡΙΤΗΡΙΑ ΕΠΙΛΟΓΗΣ) του ΤΕΥΔ, χωρίς να υποχρεούται να συμπληρώσει οποιαδήποτε ενότητα του μέρους IV. Η αναθέτουσα αρχή, ενδέχεται να ζητήσει περαιτέρω πληροφορίες ή να ζητηθεί από τον οικονομικό φορέα να προσκομίσει μόνο τα έγγραφα που τεκμηριώνουν την καταλληλότητα του για την άσκηση της επαγγελματικής δραστηριότητας.

Άρθρο 14: Δικαιολογητικά Κατακύρωσης¹ (Αποδεικτικά μέσα)

Δικαιολογητικά

Α. Απόσπασμα ποινικού μητρώου ή, ελλείψει αυτού, ισοδύναμου εγγράφου που εκδίδεται από αρμόδια δικαστική ή διοικητική αρχή του κράτους-μέλους ή της χώρας καταγωγής ή της χώρας όπου είναι εγκατεστημένος ο εν λόγω οικονομικός φορέας, από το οποίο να προκύπτει ότι δεν συντρέχουν λόγοι αποκλεισμού, βάσει του άρθρου 12 της παρούσας διακήρυξης και εφόσον έχουν εκδοθεί έως **τρεις (3) μήνες** πριν την υποβολή του.

Υπόχρεοι στην προσκόμιση του ως άνω αποσπάσματος ποινικού μητρώου είναι:

1. Φυσικά Πρόσωπα,
2. Οι διαχειριστές για τις ΕΠΕ, ΙΚΕ, ΟΕ και ΕΕ,
3. Για τις Α.Ε. ο Διευθύνων Σύμβουλος και όλα τα μέλη του Διοικητικού Συμβουλίου.

¹ Σχετικά με την κατάργηση της υποχρέωσης υποβολής πρωτοτύπων ή επικυρωμένων αντιγράφων εγγράφων σε διαγωνισμούς δημοσίων συμβάσεων διευκρινίζονται τα εξής:

1. Απλά αντίγραφα δημοσίων εγγράφων

Γίνονται υποχρεωτικά αποδεκτά ευκρινή φωτοαντίγραφα των πρωτοτύπων ή των ακριβών αντιγράφων των δημοσίων εγγράφων, που έχουν εκδοθεί από τις υπηρεσίες και τους φορείς της περίπτωσης α' της παρ. 2 του άρθρου 1 του νόμου 4250/2014. Σημειωτέον ότι η παραπάνω ρύθμιση δεν καταλαμβάνει τα συμβολαιογραφικά έγγραφα (λ.χ. πληρεξούσια, ένορκες βεβαιώσεις κ.ο.κ.), για τα οποία συνεχίζει να υφίσταται η υποχρέωση υποβολής κεκυρωμένων αντιγράφων.

2. Απλά αντίγραφα αλλοδαπών δημοσίων εγγράφων

Επίσης, γίνονται αποδεκτά ευκρινή φωτοαντίγραφα από αντίγραφα εγγράφων που έχουν εκδοθεί από αλλοδαπές αρχές, υπό την προϋπόθεση ότι αυτά είναι νομίμως επικυρωμένα από την αρμόδια αρχή της χώρας αυτής, και έχουν επικυρωθεί από δικηγόρο, σύμφωνα με τα οριζόμενα στο άρθρο 36 παρ. 2 β) του Κώδικα Δικηγόρων (Ν 4194/2013). Σημειώνεται ότι δεν θίγονται και εξακολουθούν να ισχύουν, οι απαιτήσεις υποβολής δημοσίων εγγράφων με συγκεκριμένη επισημείωση (APOSTILLE), οι οποίες απορρέουν από διεθνείς συμβάσεις της χώρας (Σύμβαση της Χάγης) ή άλλες διακρατικές συμφωνίες (βλ. και σημείο 6.2.)

3. Απλά αντίγραφα ιδιωτικών εγγράφων

Γίνονται υποχρεωτικά αποδεκτά ευκρινή φωτοαντίγραφα από αντίγραφα ιδιωτικών εγγράφων τα οποία έχουν επικυρωθεί από δικηγόρο, σύμφωνα με τα οριζόμενα στο άρθρο 36 παρ. 2 β) του Κώδικα Δικηγόρων (Ν 4194/2013), καθώς και ευκρινή φωτοαντίγραφα από τα πρωτότυπα όσων ιδιωτικών εγγράφων φέρουν θεώρηση, από υπηρεσίες και φορείς της περίπτωσης α' της παρ. 2 του άρθρου 1 του νόμου 4250/2014.

4. Πρωτότυπα έγγραφα και επικυρωμένα αντίγραφα

Γίνονται υποχρεωτικά αποδεκτά και πρωτότυπα ή νομίμως επικυρωμένα αντίγραφα των δικαιολογητικών εγγράφων, εφόσον υποβληθούν από τους διαγωνιζόμενους.

4. Ο Πρόεδρος του Δ.Σ. όταν ο προσφέρων είναι συνεταιρισμός,
5. Σε κάθε άλλη περίπτωση νομικού προσώπου, οι νόμιμοι εκπρόσωποί του,
6. Όταν ο προσφέρων είναι ένωση προμηθευτών ή Κοινοπραξία, η δήλωση γίνεται από κάθε μέλος, που συμμετέχει σε αυτήν.

β. Για την απόδειξη της καταλληλότητας για την άσκηση επαγγελματικής δραστηριότητας: πιστοποιητικό/βεβαίωση του οικείου επαγγελματικού ή εμπορικού μητρώου του κράτους εγκατάστασης, με το οποίο να πιστοποιείται αφενός η εγγραφή τους σε αυτό και το ειδικό επάγγελμα τους εφόσον έχει εκδοθεί έως **τριάντα (30) εργάσιμες ημέρες** πριν την υποβολή του .

Οι εγκατεστημένοι στην Ελλάδα οικονομικοί φορείς προσκομίζουν βεβαίωση εγγραφής στο Βιοτεχνικό ή Εμπορικό ή Βιομηχανικό Επιμελητήριο. Για την απόδειξη άσκησης γεωργικού ή κτηνοτροφικού επαγγέλματος, οι αναθέτουσες αρχές απαιτούν σχετική βεβαίωση άσκησης επαγγέλματος, από αρμόδια διοικητική αρχή ή αρχή Οργανισμού Τοπικής Αυτοδιοίκησης

γ. Για την παράγραφο 2 του άρθρου 12: πιστοποιητικό που εκδίδεται από την αρμόδια αρχή του οικείου κράτους - μέλους ή χώρας, περί του ότι έχουν εκπληρωθεί οι υποχρεώσεις του οικονομικού φορέα, όσον αφορά στην καταβολή φόρων (**φορολογική ενημερότητα**) και στην καταβολή των εισφορών κοινωνικής ασφάλισης (**ασφαλιστική ενημερότητα**), σύμφωνα με την ισχύουσα νομοθεσία του κράτους εγκατάστασης ή την ελληνική νομοθεσία αντίστοιχα **Φορολογική Ενημερότητα** που εκδίδεται από το Υπουργείο Οικονομικών για τον οικονομικό φορέα, **Ασφαλιστική Ενημερότητα** που εκδίδεται από την αρμόδια κατά περίπτωση Αρχή , **εφόσον είναι εν ισχύ κατά το χρόνο υποβολής τους** και αφορά :

Τα φυσικά πρόσωπα για τους ίδιους και το προσωπικό που τυχόν απασχολούν. Οι ομόρρυθμες (ΟΕ) όλων των μελών και του προσωπικού.

Οι ετερόρρυθμες εταιρείες (ΕΕ) μόνο των ομόρρυθμων μελών και του προσωπικού.

Οι εταιρείες περιορισμένης ευθύνης (ΕΠΕ) και οι ιδιωτικές κεφαλαιουχικές εταιρείες (Ι.Κ.Ε.) των διαχειριστών και του προσωπικού.

Οι Ανώνυμες εταιρείες (ΑΕ) μόνο για το προσωπικό που απασχολούν. Αν ο οικονομικός φορέας είναι Έλληνας πολίτης ή έχει την εγκατάστασή του στην Ελλάδα, οι υποχρεώσεις του που αφορούν τις εισφορές κοινωνικής ασφάλισης καλύπτουν τόσο την κύρια όσο και την επικουρική ασφάλιση.

Τα ανωτέρω πιστοποιητικά αυτά πρέπει να είναι εν ισχύ κατά το χρόνο υποβολής τους, άλλως, στην περίπτωση που δεν αναφέρεται χρόνος ισχύος, να έχουν εκδοθεί έως **τρεις (3) μήνες** πριν από την υποβολή τους.

δ. Υπεύθυνη Δήλωση ότι δεν εμπíπτουν σε καμία από τις περιπτώσεις που αναφέρονται στο άρθρο 73 παρ. 2γ' του Ν. 4412/16 όπως συμπληρώθηκε με την παρ. Α1 του άρθρου 39 του Ν. 4488/2017 και έχει συνταχθεί μετά την κοινοποίηση της πρόσκλησης για την υποβολή των δικαιολογητικών.

ε. για την απόδειξη της νόμιμης σύστασης και εκπροσώπησης, στις περιπτώσεις που ο οικονομικός φορέας είναι νομικό πρόσωπο, προσκομίζει τα κατά περίπτωση νομιμοποιητικά έγγραφα σύστασης και νόμιμης εκπροσώπησης(όπως καταστατικά, πιστοποιητικά μεταβολών, αντίστοιχα ΦΕΚ, συγκρότηση Δ.Σ. σε σώμα, σε περίπτωση Α.Ε., κ.λ.π., ανάλογα με τη νομική μορφή του διαγωνιζομένου.)Από τα ανωτέρω έγγραφα πρέπει να προκύπτουν η νόμιμη σύστασή του, όλες οι σχετικές τροποποιήσεις των καταστατικών, το/τα πρόσωπο/α που δεσμεύει/ουν νόμιμα την εταιρεία κατά την ημερομηνία διενέργειας του διαγωνισμού(νόμιμος εκπρόσωπος, δικαίωμα υπογραφής κ.λπ), τυχόν τρίτοι, στους οποίους

έχει χορηγηθεί εξουσία εκπροσώπησης, καθώς και η θητεία του/των ή/και των μελών του οργάνου διοίκησης/νόμιμου εκπροσώπου

ΔΙΕΥΚΡΙΝΙΣΗ: Αν το κράτος-μέλος ή χώρα δεν εκδίδει τα υπό των περ. (α) ,(β) και (γ) τέτοιου είδους έγγραφα ή πιστοποιητικά ή όπου τα έγγραφα ή τα πιστοποιητικά αυτά δεν καλύπτουν όλες τις περιπτώσεις υπό 1 και 2 του άρθρου 12, το έγγραφο ή το πιστοποιητικό μπορεί να αντικαθίσταται από ένορκη βεβαίωση ή, στα κράτη - μέλη ή στις χώρες όπου δεν προβλέπεται ένορκη βεβαίωση, από υπεύθυνη δήλωση του ενδιαφερομένου ενώπιον αρμόδιας δικαστικής ή διοικητικής αρχής, συμβολαιογράφου ή αρμόδιου επαγγελματικού ή εμπορικού οργανισμού του κράτους μέλους ή της χώρας καταγωγής ή της χώρας όπου είναι εγκατεστημένος ο οικονομικός φορέας. Αν διαπιστωθεί με οποιονδήποτε τρόπο ότι, στην εν λόγω χώρα εκδίδονται τα υπόψη πιστοποιητικά, η προσφορά του διαγωνιζόμενου απορρίπτεται.

Οι αρμόδιες δημόσιες αρχές παρέχουν, όπου κρίνεται αναγκαίο, επίσημη δήλωση στην οποία αναφέρεται ότι δεν εκδίδονται τα έγγραφα ή τα πιστοποιητικά της παρούσας παραγράφου ή ότι τα έγγραφα αυτά δεν καλύπτουν όλες τις περιπτώσεις που αναφέρονται στα υπό 1 και 2 του άρθρου 12 της παρούσας.

Αν στις ειδικές διατάξεις που διέπουν την έκδοσή τους δεν προβλέπεται χρόνος ισχύος των δικαιολογητικών, θεωρούνται έγκυρα εφόσον φέρουν ημερομηνία έκδοσης εντός των έξι μηνών που προηγούνται της ημερομηνίας του άρθρου 7.

Οι ένορκες βεβαιώσεις που τυχόν προσκομίζονται για αναπλήρωση δικαιολογητικών πρέπει επίσης να φέρουν ημερομηνία εντός των έξι μηνών που προηγούνται της ημερομηνίας του άρθρου 7.

Τα αποδεικτικά έγγραφα συντάσσονται στην ελληνική γλώσσα ή συνοδεύονται από επίσημη μετάφραση τους στην ελληνική γλώσσα.

Οι οικονομικοί φορείς δεν υποχρεούνται να υποβάλουν δικαιολογητικά, όταν η αναθέτουσα αρχή που έχει αναθέσει τη σύμβαση διαθέτει ήδη τα δικαιολογητικά αυτά και βρίσκονται σε ισχύ (δεν έχει παρέλθει η ημερομηνία λήξης τους).

Άρθρο 15: Χρόνος ισχύος προσφορών

Κάθε υποβαλλόμενη προσφορά δεσμεύει τον οικονομικό φορέα στον διαγωνισμό κατά τη διάταξη του άρθρου 97 του Ν. 4412/2016, για **διάστημα σαράντα πέντε (45) ημέρες** από την επομένη της διενέργειας της διαδικασίας ανάθεσης.

Προσφορά η οποία ορίζει χρόνο ισχύος μικρότερο από τον ανωτέρω προβλεπόμενο απορρίπτεται.

Κατά τα λοιπά εφαρμόζονται οι διατάξεις του άρθρου 97 παρ. 4 του Ν. 4412/2016.

Άρθρο 16: Εγγύηση καλής εκτέλεσης

Για την υπογραφή της σύμβασης απαιτείται η παροχή εγγύησης καλής εκτέλεσης, σύμφωνα με το άρθρο 72 παρ. 1 β του Ν.4412/2016, το ύψος της οποίας καθορίζεται σε ποσοστό **5% επί της αξίας της σύμβασης, χωρίς ΦΠΑ.**

Σε περίπτωση τροποποίησης της σύμβασης κατά το άρθρο 132, η οποία συνεπάγεται αύξηση της συμβατικής αξίας, ο ανάδοχος είναι υποχρεωμένος να καταθέσει πριν την τροποποίηση, συμπληρωματική εγγύηση το ύψος της οποίας ανέρχεται σε ποσοστό 5% επί του ποσού της αύξησης εκτός ΦΠΑ.

Η εγγύηση καλής εκτέλεσης της σύμβασης καλύπτει συνολικά και χωρίς διακρίσεις την εφαρμογή όλων των όρων της σύμβασης και κάθε απαίτηση της αναθέτουσας αρχής ή του κυρίου του έργου έναντι του αναδόχου.

Η εγγύηση καλής εκτέλεσης καταπίπτει σε περίπτωση παράβασης των όρων της σύμβασης, όπως αυτή ειδικότερα ορίζει.

Η εγγύηση καλής εκτέλεσης επιστρέφεται μετά την οριστική ποσοτική και ποιοτική παραλαβή του αντικειμένου της σύμβασης. Εάν στο πρωτόκολλο οριστικής ποιοτικής και ποσοτικής παραλαβής αναφέρονται παρατηρήσεις ή υπάρχει εκπρόθεσμη παράδοση, η επιστροφή της ως άνω εγγύησης γίνεται μετά την αντιμετώπιση των παρατηρήσεων και του εκπροθέσμου.

Οι εγγυητικές επιστολές εκδίδονται από πιστωτικά ιδρύματα που λειτουργούν νόμιμα στα κράτη - μέλη της Ένωσης ή του Ευρωπαϊκού Οικονομικού Χώρου ή στα κράτη-μέλη της ΣΔΣ και έχουν, σύμφωνα με τις ισχύουσες διατάξεις, το δικαίωμα αυτό. Μπορούν, επίσης, να εκδίδονται από το Ε.Τ.Α.Α. - Τ.Σ.Μ.Ε.Δ.Ε. ή να παρέχονται με γραμμάτιο του Ταμείου Παρακαταθηκών και Δανείων με παρακατάθεση σε αυτό του αντίστοιχου χρηματικού ποσού. Αν συσταθεί παρακαταθήκη με γραμμάτιο παρακατάθεσης χρεογράφων στο Ταμείο Παρακαταθηκών και Δανείων, τα τοκομερίδια ή μερίσματα που λήγουν κατά τη διάρκεια της εγγύησης επιστρέφονται μετά τη λήξη τους στον υπέρ ου η εγγύηση οικονομικό φορέα.

Οι εγγυητικές επιστολές εκδίδονται κατ' επιλογή των οικονομικών φορέων από έναν ή περισσότερους εκδότες της παραπάνω παραγράφου.

Το περιεχόμενο της εγγύησης περιλαμβάνει κατ' ελάχιστον τα στοιχεία της παρ. 4 του άρθρου 72 Ν.4412/2016 και υποβάλλεται σύμφωνα με το υπόδειγμα του παρατήματος Α της παρούσης.

Το περιεχόμενο της εγγύησης περιλαμβάνει κατ' ελάχιστον τα ακόλουθα στοιχεία: α) την ημερομηνία έκδοσης, β) τον εκδότη, γ) την αναθέτουσα αρχή προς την οποία απευθύνονται, δ) τον αριθμό της εγγύησης, ε) το ποσό που καλύπτει η εγγύηση, στ) την πλήρη επωνυμία, τον Α.Φ.Μ. και τη διεύθυνση του οικονομικού φορέα υπέρ του οποίου εκδίδεται η εγγύηση (στην περίπτωση ένωσης αναγράφονται όλα τα παραπάνω για κάθε μέλος της ένωσης), ζ) τους όρους ότι: - η εγγύηση παρέχεται ανέκκλητα και ανεπιφύλακτα, ο δε εκδότης παραιτείται του δικαιώματος της διαιρέσεως και της διζήσεως, και - ότι σε περίπτωση κατάπτωσης αυτής, το ποσό της κατάπτωσης υπόκειται στο εκάστοτε ισχύον τέλος χαρτοσήμου. η) τα στοιχεία της σχετικής διακήρυξης και την ημερομηνία διενέργειας του διαγωνισμού, θ) την ημερομηνία λήξης ή τον χρόνο ισχύος της εγγύησης, ι) την ανάληψη υποχρέωσης από τον εκδότη της εγγύησης να καταβάλει το ποσό της εγγύησης ολικά ή μερικά εντός πέντε (5) ημερών μετά από απλή έγγραφη ειδοποίηση του Δήμου Κω και ια) στην περίπτωση των εγγυήσεων καλής εκτέλεσης και προκαταβολής, τον αριθμό και τον τίτλο της σχετικής σύμβασης (Στο ΠΑΡΑΡΤΗΜΑ Α της παρούσας υφίσταται υπόδειγμα εγγυητικής επιστολής).

Ο Δήμος Κω επικοινωνεί με τους φορείς που φέρονται να έχουν εκδώσει τις εγγυητικές επιστολές προκειμένου να διαπιστώσει την εγκυρότητά τους.

Άρθρο 17 : Εχεμύθεια - πρόσβαση στα έγγραφα

1. Ο Δήμος Κω, δεν αποκαλύπτει πληροφορίες των οικονομικών φορέων, τις οποίες έχουν χαρακτηρίσει ως εμπιστευτικές, συμπεριλαμβανομένων ενδεικτικά των τεχνικών ή εμπορικών απορρήτων και των εμπιστευτικών πτυχών των προσφορών.

2. Εφόσον ένας οικονομικός φορέας χαρακτηρίζει πληροφορίες ως εμπιστευτικές, λόγω ύπαρξης τεχνικού ή εμπορικού απορρήτου, στη σχετική δήλωσή του αναφέρει ρητά όλες τις

σχετικές διατάξεις νόμου ή διοικητικές πράξεις που επιβάλλουν την εμπιστευτικότητα της συγκεκριμένης πληροφορίας.

3. Δεν χαρακτηρίζονται ως εμπιστευτικές πληροφορίες σχετικά με τις τιμές μονάδος, τις προσφερόμενες ποσότητες, την οικονομική προσφορά και τα στοιχεία της τεχνικής προσφοράς που χρησιμοποιούνται για την αξιολόγησή της.

4. Το δικαίωμα πρόσβασης στα έγγραφα των προσφορών άλλων οικονομικών φορέων ασκείται, σύμφωνα με τους όρους του άρθρου 1 του άρθρου πρώτου του Π.Δ. 28/2015. Ειδικότερα, κατά τις διατάξεις του διατάγματος αυτού, κάθε ενδιαφερόμενος έχει το δικαίωμα, ύστερα από γραπτή αίτησή του, να λαμβάνει γνώση των διοικητικών εγγράφων. Ως διοικητικά έγγραφα νοούνται όσα συντάσσονται από τις δημόσιες υπηρεσίες, όπως εκθέσεις, μελέτες, πρακτικά, στατιστικά στοιχεία, εγκύκλιες οδηγίες, απαντήσεις, γνωμοδοτήσεις και αποφάσεις.

5. Όποιος έχει ειδικό έννομο συμφέρον δικαιούται, ύστερα από γραπτή αίτησή του να λαμβάνει γνώση των ιδιωτικών εγγράφων που κατέχουν οι δημόσιες υπηρεσίες και είναι σχετικά με υπόθεσή του, η οποία εκκρεμεί σε αυτές ή έχει διεκπεραιωθεί από αυτές. Το δικαίωμα δεν υφίσταται στις περιπτώσεις που το έγγραφο αφορά την ιδιωτική ή οικογενειακή ζωή τρίτου, ή αν παραβιάζεται απόρρητο που προβλέπεται από ειδικές διατάξεις.

6. Η άσκηση του δικαιώματος γίνεται με την επιφύλαξη της ύπαρξης τυχόν δικαιωμάτων πνευματικής ή βιομηχανικής ιδιοκτησίας.

7. Εντός είκοσι (20) ημερών, η υπηρεσία υποχρεούται να χορηγήσει στον αιτούντα τα ζητούμενα έγγραφα ή αιτιολογημένα να απορρίψει τη σχετική αίτησή του.

Άρθρο 18: Ενστάσεις

Κατά των πράξεων της αναθέτουσας αρχής χωρεί ένσταση. Η προθεσμία άσκησής της είναι πέντε (5) ημέρες από την κοινοποίηση της προσβαλλόμενης πράξης στον ενδιαφερόμενο οικονομικό φορέα, σύμφωνα με το άρθρο 127 του Ν. 4412/2016.

Η ένσταση υποβάλλεται ενώπιον της Οικονομικής Επιτροπής του Δήμου, η οποία αποφασίζει, ύστερα από γνώμη της Επιτροπής αξιολόγησης ενστάσεων (συγκροτήθηκε με την υπ' αριθ. 8/15-01-2019 Απόφαση της Οικονομικής Επιτροπής του Δήμου Κω), εντός προθεσμίας **πέντε (05) ημερών από την κοινοποίηση της προσβαλλόμενης πράξης**, μετά την άπρακτη πάροδο της οποίας τεκμαίρεται η απόρριψη της ένστασης. Για το παραδεκτό της άσκησης ένστασης, απαιτείται, με την κατάθεση της ένστασης, η καταβολή παραβόλου υπέρ του Δημοσίου ποσού ίσου με το ένα τοις εκατό (1%) επί της εκτιμώμενης αξίας της σύμβασης. Το παράβολο επιστρέφεται με πράξη της Οικονομικής Επιτροπής του Δήμου, αν η ένσταση γίνει δεκτή από το αποφασίζον διοικητικό όργανο.

Οι οικονομικοί φορείς ενημερώνονται για την αποδοχή ή την απόρριψη της ένστασης.

Η ένσταση κατά της διακήρυξης υποβάλλεται σε προθεσμία που εκτείνεται μέχρι το ήμισυ του χρονικού διαστήματος από τη δημοσίευση της διακήρυξης στο ΚΗΜΔΗΣ μέχρι την καταληκτική ημερομηνία υποβολής των προσφορών.

Άρθρο 19: Γλώσσα διαδικασίας

1. Τα έγγραφα της σύμβασης συντάσσονται υποχρεωτικά στην ελληνική γλώσσα και προαιρετικά και σε άλλες γλώσσες, συνολικά ή μερικά. Σε περίπτωση ασυμφωνίας μεταξύ των τμημάτων των εγγράφων της σύμβασης που έχουν συνταχθεί σε περισσότερες γλώσσες, επικρατεί η ελληνική έκδοση. Τυχόν ενστάσεις υποβάλλονται στην ελληνική γλώσσα.

2. Οι προσφορές και τα περιλαμβανόμενα σε αυτές στοιχεία, καθώς και τα αποδεικτικά έγγραφα συντάσσονται στην ελληνική γλώσσα ή συνοδεύονται από επίσημη μετάφρασή τους στην ελληνική γλώσσα. Στα αλλοδαπά δημόσια έγγραφα και δικαιολογητικά εφαρμόζεται η Συνθήκη της Χάγης της 5.10.1961, που κυρώθηκε με το ν. 1497/1984 (Α' 188)57.

Ειδικότερα, όλα τα δημόσια έγγραφα που αφορούν αλλοδαπούς οικονομικούς φορείς και που θα κατατεθούν από τους προσφέροντες στην παρούσα διαδικασία, θα είναι νόμιμα επικυρωμένα², και η μετάφραση των εν λόγω εγγράφων μπορεί να γίνει είτε από τη μεταφραστική υπηρεσία του ΥΠ.ΕΞ.³, είτε από το αρμόδιο προξενείο, είτε από δικηγόρο κατά την έννοια των άρθρων 454 του Κ.Πολ.Δ. και 36 του Κώδικα περί Δικηγόρων, είτε από ορκωτό μεταφραστή της χώρας προέλευσης, αν υφίσταται στη χώρα αυτή τέτοια υπηρεσία.

3. Επιτρέπεται αντίστοιχα η κατάθεση οιοδήποτε δημόσιου εγγράφου και δικαιολογητικού που αφορά αλλοδαπή Επιχείρηση με τη μορφή επικυρωμένης φωτοτυπίας προερχόμενης είτε από το νόμιμο επικυρωμένο έγγραφο από το αρμόδιο Προξενείο της χώρας του προσφέροντος, είτε από το πρωτότυπο έγγραφο με την σφραγίδα "Apostile" σύμφωνα με την συνθήκη της Χάγης της 05-10-61. Η επικύρωση αυτή πρέπει να έχει γίνει από δικηγόρο κατά την έννοια των άρθρων 454 του Κ.Π.Δ. και 36 του Κώδικα περί Δικηγόρων.

4. Ενημερωτικά και τεχνικά φυλλάδια και άλλα έντυπα-εταιρικά ή μη – με ειδικό τεχνικό περιεχόμενο μπορούν να υποβάλλονται σε άλλη γλώσσα, χωρίς να συνοδεύονται από μετάφραση στην ελληνική.

5. Η προφορική επικοινωνία με την αναθέτουσα αρχή, καθώς και μεταξύ αυτής και του αναδόχου, θα γίνονται υποχρεωτικά στην ελληνική γλώσσα. Ο ανάδοχος είναι υποχρεωμένος να διευκολύνει την επικοινωνία των αλλοδαπών υπαλλήλων του με την αναθέτουσα αρχή, με τον ορισμό και την παρουσία διερμηνέων.

Άρθρο 20: Σειρά ισχύος εγγράφων της σύμβασης

Τα έγγραφα της σύμβασης με βάση τα οποία θα εκτελεσθεί η εργασία είναι τα αναφερόμενα παρακάτω:

1. Η Παρούσα Διακήρυξη.
2. Η Ενιαία Μελέτη των Τεχνικών Προδιαγραφών.
3. Το Τιμολόγιο Προσφοράς.
4. Το Συμφωνητικό.
5. Οι συμπληρωματικές πληροφορίες που τυχόν παρέχονται στο πλαίσιο της διαδικασίας, ιδίως σχετικά με τις προδιαγραφές και τα σχετικά δικαιολογητικά.

Άρθρο 21: Παροχή διευκρινίσεων για τη διαδικασία σύναψης σύμβασης

Εφόσον έχουν ζητηθεί εγκαίρως, οι αναθέτουσες αρχές παρέχουν σε όλους τους προσφέροντες που συμμετέχουν στη διαδικασία σύναψης σύμβασης συμπληρωματικές πληροφορίες σχετικά με τις προδιαγραφές και οποιαδήποτε σχετικά δικαιολογητικά, το αργότερο **τέσσερις (4) ημέρες** πριν από την προθεσμία που ορίζεται για την παραλαβή των προσφορών. Κατά τα λοιπά ισχύουν οι διατάξεις του άρθρου 121 του Ν. 4412/2016.

Άρθρο 22: Τεκμήριο από τη συμμετοχή στη διαδικασία σύναψης σύμβασης

² Είτε από το αρμόδιο Προξενείο της χώρας του προσφέροντος, είτε με την επίθεση της σφραγίδας "Apostile" σύμφωνα με την συνθήκη της Χάγης της 05-10-61 (που κυρώθηκε με το Ν. 1497/84), ώστε να πιστοποιείται η γνησιότητά τους.

³ Πρβ. Άρθρο 2 Ν. 3712/2008 (Α' 225).

Η υποβολή προσφοράς στον διαγωνισμό αποτελεί τεκμήριο ότι ο διαγωνιζόμενος έχει λάβει πλήρη γνώση αυτής της διακήρυξης και των λοιπών εγγράφων της σύμβασης και γνωρίζει πλήρως τις συνθήκες εκτέλεσης της προμήθειας.

Άρθρο 23: Προαίρεση

Η σύμβαση μπορεί να τροποποιηθεί χωρίς νέα διαδικασία σύμφωνα με τις διατάξεις των άρθρων 104 και 132 του Ν.4412/2016.

Άρθρο 24: Τροποποίηση σύμβασης κατά τη διάρκεια της

Η τροποποίηση της σύμβασης, γίνεται ύστερα από γνωμοδότηση του αρμοδίου οργάνου και την σύμφωνη γνώμη του οριστικού ανάδοχου .

Η σύμβαση μπορεί να τροποποιηθεί χωρίς νέα διαδικασία σύναψη σύμβασης, χωρίς να μεταβάλει την συνολική φύση της σύμβασης και σε περίπτωση διαδοχικών τροποποιήσεων η σωρευτική αξία των τροποποιήσεων αυτών δεν μπορεί να υπερβαίνει το 50% της αξίας της αρχικής σύμβασης, σύμφωνα με το άρθρο 132 του Ν. 4412/16.

Άρθρο 25: Ματαίωση διαδικασίας

Η αναθέτουσα αρχή ματαιώνει ή δύναται να ματαιώσει εν όλω ή εν μέρει αιτιολογημένα τη διαδικασία ανάθεσης, για τους λόγους και υπό τους όρους του άρθρου 106 του ν. 4412/2016, μετά από γνώμη της αρμόδιας Επιτροπής του Διαγωνισμού.

Επίσης, αν διαπιστωθούν σφάλματα ή παραλείψεις σε οποιοδήποτε στάδιο της διαδικασίας ανάθεσης, μπορεί, μετά από γνώμη του αρμόδιου οργάνου, να ακυρώσει μερικώς τη διαδικασία ή να αναμορφώσει ανάλογα το αποτέλεσμα της ή να αποφασίσει την επανάληψή της από το σημείο που εμφλοχώρησε το σφάλμα ή η παράλειψη.

Άρθρο 26: Χρόνος, τόπος και διάρκεια εκτέλεσης

Η προθεσμία εκτέλεσης των εργασιών ορίζεται σε εξήντα (60) ημέρες ημερομηνία υπογραφής της σύμβασης .

Η παραλαβή των εργασιών θα γίνεται σύμφωνα με τις διατάξεις των άρθρων 208, 209 και 219 σε συνδυασμό με το άρθρο 221 παρ.11 περ. β του Ν.4412/2016, από την αρμόδια επιτροπή.

Κατά τη διαδικασία παραλαβής θα διενεργείται ποιοτικός και ποσοτικός έλεγχος με ένα από τους τρόπους που προβλέπονται στα άρθρα 208, 219 παρ. 2 του Ν.4412/2016, στον οποίο μπορεί να παρίσταται ο ανάδοχος.

Κατόπιν η αρμόδια επιτροπή συντάσσει πρωτόκολλο παραλαβής, το οποίο υποχρεωτικά κοινοποιεί στον ανάδοχο (άρθρο 208 παρ.6 Ν.4412/2016)

Σε κάθε περίπτωση που διατυπώνονται παρατηρήσεις ή τα προϊόντα απορρίπτονται από την επιτροπή εφαρμόζονται ανάλογα οι διατάξεις του άρθρου 208 παρ.4 – 8 του Ν.4412/2016.

Ο ανάδοχος υποχρεούται να παραδίδει τα υλικά-υπηρεσίες μέσα στα χρονικά όρια και με τον τρόπο που ορίζει η σύμβαση κατ' εφαρμογή των άρθρων 206, 207 και 219 του Ν. 4412/2016.

Η παράδοση των ειδών θα είναι τμηματική ή οριστική σύμφωνα με τις εντολές της Υπηρεσίας, αλλά μέσα στην προβλεπόμενη προθεσμία. Η παραλαβή, είτε τμηματική, είτε οριστική, των υπό προμήθεια ειδών διενεργείται από την αρμόδια επιτροπή παρουσία του αναδόχου.

Τα υπό προμήθεια υλικά θα παραδοθούν στο κτίριο του Βρεφονηπιακού Σταθμού στην Κω και μέχρι τη λήξη της σύμβασης αποκλειστικά με έξοδα του προμηθευτή .

Διευκρινίζεται ο Δήμος δεσμεύεται να παραλάβει το 100% των ποσοτήτων των υπό προμήθεια υλικών περιγράφονται στην μελέτη. Σε περίπτωση προμήθειας περισσότερων υλικών έως το 50%(τιμής ή ποσότητας), οι τιμές του προμηθευτή θα παραμείνουν οι ίδιες. Εάν κατά την παραλαβή διαπιστωθεί απόκλιση από τις συμβατικές τεχνικές προδιαγραφές, η επιτροπή παραλαβής μπορεί να προτείνει ή την τέλεια απόρριψη κάποιου είδους ή την αποκατάστασή του. Εάν ο ανάδοχος δεν συμμορφωθεί προς τις ανωτέρω προτάσεις της επιτροπής, μέσα σε προθεσμία που η ίδια θα ορίσει, ο Δήμος δικαιούται να ενεργήσει την τακτοποίηση αυτών, σε βάρος και για λογαριασμό του αναδόχου και κατά τον προσφορότερο για τις ανάγκες και τα συμφέροντα αυτού τρόπο.

Άρθρο 27: Λοιποί όροι εκτέλεσης της σύμβασης

Κατά την εκτέλεση των δημόσιων συμβάσεων, οι οικονομικοί φορείς τηρούν τις υποχρεώσεις τους που απορρέουν από τις διατάξεις της περιβαλλοντικής, κοινωνικοασφαλιστικής και εργατικής νομοθεσίας, που έχουν θεσπισθεί με το δίκαιο της Ένωσης, το εθνικό δίκαιο, συλλογικές συμβάσεις ή διεθνείς διατάξεις περιβαλλοντικού, κοινωνικού και εργατικού δικαίου, οι οποίες απαριθμούνται στο Παράρτημα Χ του Προσαρτήματος Α' του Ν.4412/2016. Η τήρηση των εν λόγω υποχρεώσεων ελέγχεται και βεβαιώνεται από τα όργανα που επιβλέπουν την εκτέλεση των δημοσίων συμβάσεων και τις αρμόδιες δημόσιες αρχές και υπηρεσίες που ενεργούν εντός των ορίων της ευθύνης και της αρμοδιότητάς τους.

Άρθρο 28: Δημοσιότητα - Δαπάνες δημοσίευσης

Η Προκήρυξη (Περίληψη της Διακήρυξης), θα δημοσιευτεί, σε μία (1) ημερήσια νομαρχιακή εφημερίδα, ή σε μία (1) τοπική ημερήσια ή εβδομαδιαία εφημερίδα, θα αποσταλεί στο Επιμελητήριο Δωδεκανήσου - Παράρτημα Κω, θα αναρτηθεί στο www.dianveia.gov.gr, και στον ιστότοπο του Δήμου της Κω www.kos.gov.gr. Το αναλυτικό Τεύχος της Διακήρυξης, θα αναρτηθεί στο Κεντρικό Ηλεκτρονικό Μητρώο Δημοσίων Συμβάσεων (Κ.Η.Μ.Δ.Η.Σ), www.promitheus.gov.gr. Οι δαπάνες δημοσίευσης της περίληψης της διακήρυξης του αρχικού διαγωνισμού και του τυχόν επαναληπτικού, βαρύνουν τον οριστικό ανάδοχο πάροχο, στον οποίο κατακυρώθηκε οριστικά η υπηρεσία και καταβάλλονται πριν ή κατά την διάρκεια της υπογραφής της σχετικής σύμβασης.

Ο ΔΗΜΑΡΧΟΣ ΚΩ

ΘΕΟΔΟΣΗΣ Α. ΝΙΚΗΤΑΡΑΣ

ΠΑΡΑΡΤΗΜΑ Α΄

ΥΠΟΔΕΙΓΜΑ ΕΓΓΥΗΤΙΚΗΣ ΕΠΙΣΤΟΛΗΣ ΚΑΛΗΣ ΕΚΤΕΛΕΣΗΣ

ΕΓΓΥΗΣΗ καλής εκτέλεσης

Εκδότης (Όνομασία Τράπεζας, υποκατάστημα)

Ημερομηνία έκδοσης

Προς: ΔΗΜΟ ΚΩ

ΑΚΤΗ ΚΟΥΝΤΟΥΡΙΩΤΗ 7

ΤΚ85300 ΚΩΣ

ΔΙΕΥΘΥΝΣΗ ΟΙΚΟΝΟΜΙΚΩΝ ΥΠΗΡΕΣΙΩΝ

ΤΜΗΜΑ ΠΡΟΜΗΘΕΙΩΝ

Ημερομηνία έκδοσης,.....

Εγγύηση μας υπ' αριθμ..... για ευρώ

Έχουμε την τιμή να σας γνωρίσουμε ότι εγγυόμαστε με την παρούσα επιστολή ανέκκλητα και ανεπιφύλακτα παραιτούμενοι του δικαιώματος της διαιρέσεως και διζήσεως μέχρι του ποσού των ευρώ.....

υπέρ της εταιρείαςή σε περίπτωση ένωσης ή κοινοπραξίας των εταιρειών α).....β), ατομικά και για κάθε μία από αυτές και ως αλληλέγγυα και εις ολόκληρο υπόχρεων μεταξύ τους, εκ της ιδιότητας τους ως μελών της ένωσης ή κοινοπραξίας, για την καλή εκτέλεση της υπ' αριθμό σύμβασης που αφορά στο διαγωνισμό της**2019** με τίτλο «**Προμήθεια Εξοπλισμού νέου Βρεφονηπιακού Σταθμού πόλεως Κω και συγκεκριμένα για τις Ομάδες Δ,Ε,Ζ**» , σύμφωνα με την υπ' αρ.:/**.....2019** Διακήρυξή σας.

Το παραπάνω ποσό τηρείται στη διάθεσή σας και θα καταβληθεί ολικά ή μερικά χωρίς καμία από μέρους μας αντίρρηση, αμφισβήτηση ή ένσταση και χωρίς να ερευνηθεί το βάσιμο ή μη της απαίτησής σας μέσα σε πέντε (5) ημέρες από την απλή έγγραφη ειδοποίησή σας.

Η παρούσα ισχύει μέχρις ότου αυτή μας επιστραφεί ή μέχρις ότου λάβουμε έγγραφη δήλωσή σας ότι μπορούμε να θεωρήσουμε την Τράπεζα μας απαλλαγμένη από κάθε σχετική υποχρέωση.

Σε περίπτωση κατάπτωσης της εγγύησης, το ποσό της κατάπτωσης υπόκειται στο εκάστοτε ισχύον πάγιο τέλος χαρτοσήμου.

Βεβαιώνουμε υπεύθυνα ότι το ποσό των εγγυητικών επιστολών που έχουν δοθεί στο Δημόσιο και τα ΝΠΔΔ, συνυπολογίζοντας και το ποσό της παρούσας, δεν υπερβαίνει το όριο των εγγυήσεων που έχει καθορισθεί από το Υπουργείο Οικονομικών για την Τράπεζά μας.

(Εξουσιοδοτημένη Υπογραφή)

ΠΑΡΑΡΤΗΜΑ Β΄

Μελέτη: 01/2016

ΜΕΛΕΤΗ : ΠΡΟΜΗΘΕΙΑ ΕΞΟΠΛΙΣΜΟΥ ΝΕΟΥ ΒΡΕΦΟΝΗΠΙΑΚΟΥ ΣΤΑΘΜΟΥ ΠΟΛΕΩΣ
ΚΩ
ΑΝΑΣΥΝΤΑΞΗ ΜΕΛΕΤΗΣ

ΑΡ.ΠΡΟΜ. : 1/2016

ΠΡΟΫΠΟΛΟΓΙΣΜΟΣ 37.000,00 €

CPV 39150000-8 (Διάφορα έπιπλα και εξοπλισμός)

ΑΠΡΙΛΙΟΣ 2019

ΕΛΛΗΝΙΚΗ ΔΗΜΟΚΡΑΤΙΑ

ΠΡΟΜΗΘΕΙΑ ΕΞΟΠΛΙΣΜΟΥ

ΔΗΜΟΣ ΚΩ

ΝΕΟΥ ΒΡΕΦΟΝΗΠΙΑΚΟΥ

Δ/ΝΣΗ ΤΕΧΝΙΚΩΝ ΥΠΗΡΕΣΙΩΝ

ΣΤΑΘΜΟΥ ΠΟΛΕΩΣ ΚΩ

ΑΡ.ΠΡΟΜ. 1/2016

ΑΝΑΣΥΝΤΑΞΗ ΜΕΛΕΤΗΣ

ΤΕΧΝΙΚΗ ΕΚΘΕΣΗ

Η παρούσα μελέτη αφορά στην προμήθεια επίπλων και εξοπλισμού τα οποία απαιτούνται για να καταστεί άρτιο και λειτουργικό το νέο κτίριο του Βρεφονηπιακού Σταθμού στην πόλη της Κω.

Πριν από την προμήθεια των επίπλων και του εξοπλισμού και αφού αναδειχθεί ο μειοδότης - Ανάδοχος σύμφωνα με τη Διακήρυξη, ο Ανάδοχος είναι υποχρεωμένος να υποβάλει προς έγκριση λεπτομερή περιγραφή και τεχνικές προδιαγραφές των υλικών που προτίθεται να προμηθεύσει και τα οποία θα πρέπει να ικανοποιούν τις απαιτούμενες τεχνικές προδιαγραφές. Επίσης θα πρέπει να τηρηθούν όλα όσα αναφέρονται στις Τεχνικές Προδιαγραφές σχετικά με τις δοκιμασίες των υλικών στο εργοστάσιο (όπου απαιτείται).

Η προμήθεια των υλικών θα γίνει με την διαδικασία του **συνοπτικού διαγωνισμού** με κλειστές σφραγισμένες προσφορές και κριτήριο κατακύρωσης τη **χαμηλότερη οικονομική προσφορά ανά ομάδα**. Η συνολική δαπάνη του έργου ανέρχεται στο ποσό των 37.000,00€.

ΚΩΣ, 9 Απριλίου 2019

Ο Συντάξας

Βασίλης Σαράντος
Πολιτικός Μηχανικός



ΕΛΛΗΝΙΚΗ ΔΗΜΟΚΡΑΤΙΑ

ΔΗΜΟΣ ΚΩ

Δ/ΝΣΗ ΤΕΧΝΙΚΩΝ ΥΠΗΡΕΣΙΩΝ

ΠΡΟΜΗΘΕΙΑ ΕΞΟΠΛΙΣΜΟΥ

ΝΕΟΥ ΒΡΕΦΟΝΗΠΙΑΚΟΥ

ΣΤΑΘΜΟΥ ΠΟΛΕΩΣ ΚΩ

ΑΡ.ΠΡΟΜ. 1/2016

ΑΝΑΣΥΝΤΑΞΗ ΜΕΛΕΤΗΣ

ΤΙΜΟΛΟΓΙΟ ΠΡΟΜΗΘΕΙΑΣ - ΤΕΧΝΙΚΕΣ ΠΡΟΔΙΑΓΡΑΦΕΣ

Αντικείμενο του παρόντος τιμολογίου, είναι η **προμήθεια, μεταφορά, φορτοεκφόρτωση και εγκατάσταση** των επίπλων και συσκευών που περιγράφονται αναλυτικά στο παρόν τιμολόγιο, στην Τεχνική Περιγραφή και στις Τεχνικές προδιαγραφές της παρούσας μελέτης.

Η προμήθεια θα γίνει με την διαδικασία του **ΠΡΟΧΕΙΡΟΥ ΔΙΑΓΩΝΙΣΜΟΥ** με σφραγισμένες προσφορές και κριτήριο κατακύρωσης την **ΧΑΜΗΛΟΤΕΡΗ ΤΙΜΗ ΑΝΑ ΟΜΑΔΑ** σύμφωνα την διακήρυξη, ενδεικτικού προϋπολογισμού **37.000,00 €** συμπεριλαμβανομένου ΦΠΑ 17%.

Τα υλικά θα πρέπει να έχουν τις προδιαγραφές όπως αυτές περιγράφονται στις **ΤΕΧΝΙΚΕΣ ΠΡΟΔΙΑΓΡΑΦΕΣ** της παρούσας μελέτης .

Άρθρο 1^ο: ΤΡΑΠΕΖΙ ΚΥΚΛΙΚΟ

Ο σκελετός είναι κατασκευασμένος από ξύλο φουρνιστής οξιάς άριστης ποιότητας, λουστραρισμένος στο φυσικό χρώμα του ξύλου. Τα πόδια έχουν κυκλική διατομή. Το καπάκι έχει σχήμα κυκλικό και είναι κατασκευασμένο από συνθετικό ξύλο M.D.F με επένδυση οξιάς λουστραρισμένο σε διάφορα χρώματα. Τα χρώματα και τα βερνίκια που χρησιμοποιούνται είναι νερού, μη τοξικά. Όλα τα άκρα του τραπέζιού είναι στρογγυλεμένα και ακίνδυνα για τα παιδιά. Στα πέλματα φέρει φυτευτά ελαστικά τακάκια για την αθόρυβη μετακίνησή του και για την προστασία του δαπέδου. Διαστάσεις: διάμετρος:70εκ., ύψος:75εκ.

ΤΙΜΗ ΜΟΝΑΔΟΣ :

140,00 €

Άρθρο 2^ο: ΚΑΡΕΚΛΑΚΙ ΧΡΩΜΑΤΙΣΤΟ

Κατασκευασμένο ο σκελετός και η πλάτη από ξύλο φουρνιστής οξιάς άριστης ποιότητας και το κάθισμα από συνθετικό ξύλο M.D.F. 12 χιλ. με επένδυση οξιάς. Θα έχει χρωματιστή πλάτη και κάθισμα και ο υπόλοιπος σκελετός θα είναι λουστραρισμένος στο φυσικό χρώμα. Ο σκελετός θα είναι τετράγωνης διατομής 3,5 X 3,5 εκ. Η σύνδεση του σκελετού θα γίνεται με τέσσερις μορσαριστές τραβέρσες ορθογωνικής διατομής 3,5X 2 εκ. για απεριόριστη αντοχή. Το κάθισμα θα συνδέεται με το σκελετό με τρεις μεταλλικές, βιδωτές γωνίες (τέσσερις βίδες η κάθε γωνία, δύο στο κάθισμα και δύο στο σκελετό) και θα ενισχύεται και με κόλλα. Οι τέσσερις γωνίες του θα είναι στρογγυλεμένες. Όλα τα άκρα της καρέκλας θα είναι επίσης στρογγυλεμένα και περασμένα στρογγύλι.

Η πλάτη θα είναι καμπυλωτή ανατομική και θα αποτελείται από δύο μορσαριστούς πήχεις 3,5X2 εκ. ο κάθε ένας (ο ένας στην μέση της πλάτης). Στο καρεκλάκι δεν θα υπάρχει πουθενά πρόκα, καρφοβελόνα ή στοκάρισμα.

Στα πέλματα θα φέρει φυτευτά ελαστικά τακάκια για την αθόρυβη μετακίνησή του και για την προστασία του δαπέδου.

Τα βερνίκια και τα χρώματα που χρησιμοποιούνται είναι νερού, μη τοξικά και φιλικά προς το περιβάλλον.

Διαστάσεις εξωτερικές: 32X33X57 εκ. Διαστάσεις καθίσματος: 32X30 εκ. Ύψος καθίσματος: 30 εκ.

ΤΙΜΗ ΜΟΝΑΔΟΣ :

50,00 €

Άρθρο 3^ο: ΚΡΕΒΑΤΙ ΝΗΠΙΩΝ

Κατασκευασμένο εξ' ολοκλήρου από ξύλο φουρνιστής οξιάς άριστης ποιότητας, λουστραρισμένο στο φυσικό χρώμα του ξύλου με βερνίκι μη τοξικό και φιλικό προς το περιβάλλον. Τα τέσσερα πόδια του έχουν ορθογωνική διατομή και ο πάτος του αποτελείται από ξύλινες πήχες για να αερίζεται το στρώμα (και όχι από νοβοπάν). Φέρει προστατευτικές τραβέρσες και στις δύο του πλευρές. Όλα τα άκρα του είναι στρογγυλεμένα και ακίνδυνα για τα παιδιά.

Ενδεικτικές Διαστάσεις: 138X67X68 εκ.

ΤΙΜΗ ΜΟΝΑΔΟΣ :

170,00 €

Άρθρο 4^ο: ΚΡΕΒΑΤΙ ΒΡΕΦΩΝ

Κατασκευασμένο εξ' ολοκλήρου από ξύλο φουρνιστής οξιάς άριστης ποιότητας, λουστραρισμένο στο φυσικό χρώμα του ξύλου με βερνίκι μη τοξικό, φιλικό προς το περιβάλλον, κατάλληλο για βρεφικά έπιπλα. Τα τέσσερα πόδια του έχουν ορθογωνική διατομή και ρόδες για εύκολη μετακίνηση. Ο πάτος του αποτελείται από ξύλινες πήχες για να αερίζεται το στρώμα (και όχι από νοβοπάν). Φέρει προστατευτικές τραβέρσες και στις δύο του πλευρές. Όλα τα άκρα του είναι στρογγυλεμένα και ακίνδυνα για τα παιδιά.

Ενδεικτικές Διαστάσεις: 144X74X90εκ.

ΤΙΜΗ ΜΟΝΑΔΟΣ :

240,00 €

Άρθρο 5^ο: ΤΡΑΠΕΖΑΚΙ ΑΙΘΟΥΣΩΝ - ΚΥΚΛΙΚΟ ΜΕ ΦΟΡΜΑΙΚΑ

Ο σκελετός θα είναι κατασκευασμένος από ξύλο φουρνιστής οξιάς άριστης ποιότητας, λουστραρισμένος στο φυσικό χρώμα του ξύλου. Τα πόδια θα έχουν κυκλική διατομή. Το καπάκι

που έχει σχήμα κυκλικό θα είναι κατασκευασμένο από συνθετικό ξύλο M.D.F. 20 χιλ. με επένδυση φορμάικας για απεριόριστη αντοχή. Δυνατότητα επιλογής 6 χρωμάτων. Η σύνδεση του σκελετού με το καπάκι θα γίνεται με έξι βιδωτές μεταλλικές γωνίες και κόλλα για μεγαλύτερη ενίσχυση στην αντοχή.

Όλα τα άκρα του τραπεζιού θα είναι στρογγυλεμένα και ακίνδυνα για τα παιδιά.

Στα πέλματα θα φέρει φυτευτά ελαστικά τακάκια για την αθόρυβη μετακίνησή του και για την προστασία του δαπέδου.

Τα βερνίκια που χρησιμοποιούνται είναι νερού, μη τοξικά και φιλικά προς το περιβάλλον.

Διαστάσεις: διάμετρος:80εκ., ύψος:56εκ.

ΤΙΜΗ ΜΟΝΑΔΟΣ :

170,00 €

Άρθρο 6^ο: ΦΑΡΜΑΚΕΙΟ

Κατασκευασμένο από συνθετικό ξύλο M.D.F. με επένδυση οξιάς, λουστραρισμένο στο φυσικό χρώμα του ξύλου. Επάνω στο πορτάκι έχει χαραγμένο σταυρό. Τα χρώματα και τα βερνίκια που χρησιμοποιούνται είναι νερού μη τοξικά και φιλικά προς το περιβάλλον.

Διαστάσεις: 40X23X61 εκ..

ΤΙΜΗ ΜΟΝΑΔΟΣ :

60,00 €

Άρθρο 7^ο: ΚΑΡΕΚΛΑ ΣΥΝΕΡΓΑΣΙΑΣ

Τύπος	Κάθισμα πλαστικό με μεταλλικά πόδια
Δείγμα	
Λοιπά Χαρακτηριστικά	Ύψος καθίσματος : 45 εκ.
	Πλάτος καθίσματος : 48 εκ.
	Βάθος καθίσματος : 42 εκ.
	Συνολικό ύψος : 82 εκ.

ΤΙΜΗ ΜΟΝΑΔΟΣ :

60,00

Άρθρο 8^ο: Γραφείο με γωνία και τροχήλατη συρταριέρα

Υλικό	Μελαμίνη διπλής όψεως, πάχους 3 cm. Η πυκνότητα της μοριοσανίδας να είναι τουλάχιστον 620 kg/m ³ και το ελάχιστο βάρος της μελαμίνης 100 gr/m ² . Η επενδυμένη μοριοσανίδα θα πρέπει να χαρακτηρίζεται από πολύ χαμηλά ποσοστά έκλυσης φορμαλδεΐδης (μικρότερα από 8 mg/100gr), όπως θα βεβαιώνεται με
--------------	---

	σχετικό πιστοποιητικό. Η χρησιμοποιούμενη μελαμίνη να είναι άκαυστη, οικολογική και να ανταποκρίνεται στις προδιαγραφές DIN 68761, EN 4381 και EN 4382 αντίστοιχα με χαμηλό συντελεστή μετάδοσης θερμότητας διά επαφής
Χρώμα	Απόχρωση κερασιάς
Λοιπά Χαρακτηριστικά, Κατασκευή & Παρελκόμενα	Πέλματα με μηχανισμό οριζοντίωσης
	Περιμετρικό πλαστικό προφίλ των 3mm με χρώμα αντίστοιχου του γραφείου
	K : κέντρο οπήs διαμέτρου 6cm με κατάλληλο καπάκι που επιτρέπει τη διέλευση των καλωδίων του Η/Υ

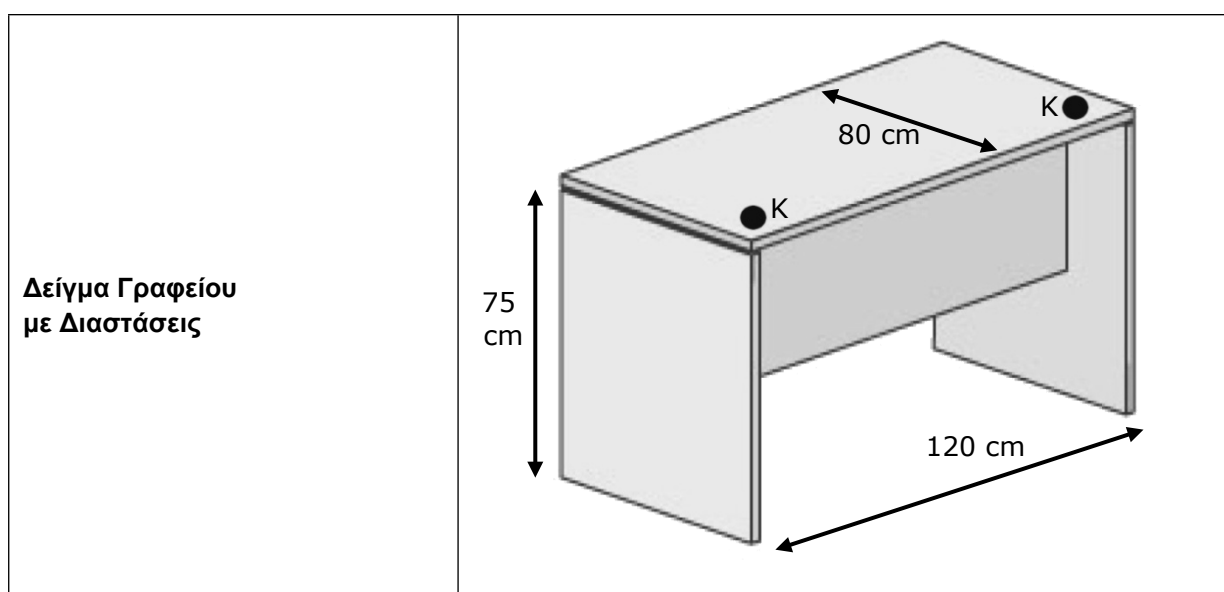

ΤΕΧΝΙΚΑ ΧΑΡΑΚΤΗΡΙΣΤΙΚΑ ΓΩΝΙΑΣ ΚΑΙ ΓΡΑΦΕΙΟ Η/Υ

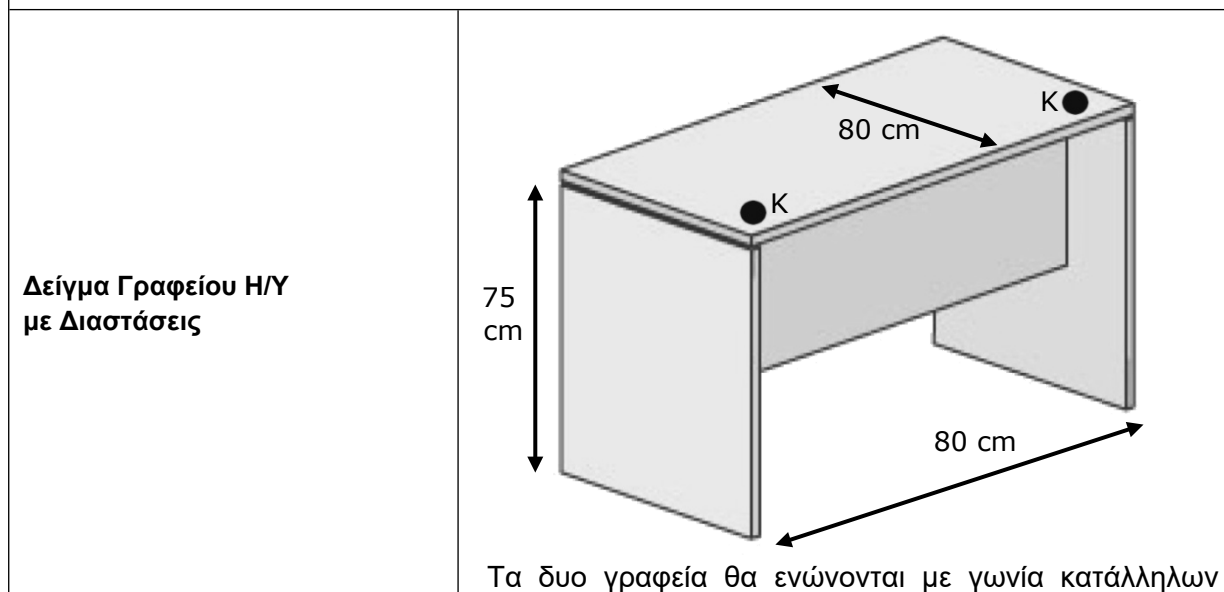

	διαστάσεων, υλικού ίδιου με αυτό των γραφείων και χρώματος κερασιάς
--	---

ΤΕΧΝΙΚΑ ΧΑΡΑΚΤΗΡΙΣΤΙΚΑ ΣΥΡΤΑΡΙΕΡΑΣ			
Συρταριέρα	Υλικό	Μελαμίνη διπλής όψεως πάχους 25 mm	
	Διαστάσεις	0,45 × 0,55 × 0,65 m (Μ×Π×Υ)	
	Χρώμα	Αντίστοιχο του γραφείου	
	Λοιπά Χαρακτηριστικά		Τροχήλατη βάση
			1 × Συρτάρι μικροαντικειμένων με χερούλι
		3 × Συρτάρι αποθήκευσης με χερούλι	
		Μηχανισμός κεντρικού κλειδώματος	

ΤΙΜΗ ΜΟΝΑΔΟΣ :

380,00 €

Άρθρο 9^ο: Κάθισμα Εργασίας

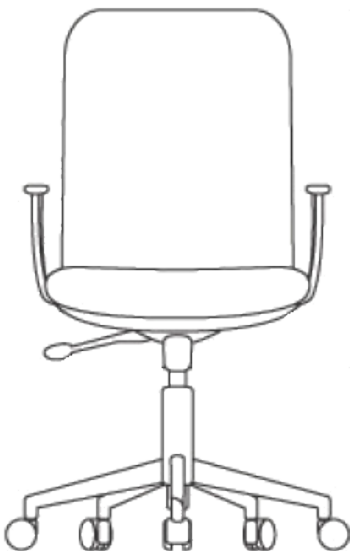
Χρώμα	Μαύρο δέρμα δερματίνη πολύ καλής ποιότητας με χρωμιωμένη τροχήλατη βάση
Δείγμα	
Λοιπά Χαρακτηριστικά	<p>Ο σκελετός του καθίσματος να είναι ενιαίος, ξύλινος ή μεταλλικός, ανατομικής και εργονομικής μορφής κατασκευασμένος με προδιαγραφές για βαριά χρήση. Επάνω στο σκελετό να είναι προσαρμοσμένο αφρώδες υλικό με κατάλληλες καμπυλότητες διαμορφωμένο στην ανατομία του ανθρώπινου σώματος με πάχος $\geq 40\text{mm}$. Το αφρώδες υλικό να είναι ξεχωριστό τόσο για την έδρα όσο και για την πλάτη. Έδρα και πλάτη να επενδύονται με δερματίνη ή ύφασμα.</p>

	Τροχήλατη βάση διαμέτρου ≥ 60 cm με 5 ή 6 μεταλλικές και χρωμιωμένες ακτίνες στήριξης όπου θα συνδέονται ισάριθμοι δίδυμοι τροχοί από πολυαμίδιο, εύκολα αντικαταστάσιμοι σε περίπτωση φθοράς
	Μηχανισμός ρύθμισης του ύψους να αποτελείται από αμορτισέρ αζώτου το οποίο κινείται μέσα σε σωλήνα διαμέτρου 50χιλ. εφοδιασμένο με κουζινέτο από συνθετικό υλικό υψηλής αντοχής σε τριβές. Όλος ο μηχανισμός να καλύπτεται από φυσούνα τηλεσκοπική με πλαστικό κέλυφος για καλαισθησία και προστασία από την σκόνη
	Μηχανισμός ανάκλισης RELAX που επιτυγχάνεται με ρυθμιστή πίεσης και να εξασφαλίζει τη δυνατότητα σταθεροποίησης σε πολλαπλές θέσεις
	Μπράτσα στήριξης εκατέρωθεν καθίσματος από πλαστικό καλής ποιότητας

ΤΙΜΗ ΜΟΝΑΔΟΣ :

130,00 €

Άρθρο 10^ο: ΕΡΜΑΡΙΑ ΜΕ ΣΥΡΤΑΡΙΑ

Από μοριοσανίδα με επένδυση μελαμίνης. Ανοιχτό με δύο συρτάρια. Διαθέσιμο σε χρώματα: καρυδιά, δρυς, σφένδαμος, γκρι, βέγκε. Διαστάσεις: 120X45X120 εκ.

ΤΙΜΗ ΜΟΝΑΔΟΣ :

360,00 €

Άρθρο 11^ο: ΕΡΜΑΡΙΑ ΜΕ ΡΑΦΙΑ

Από μοριοσανίδα με επένδυση μελαμίνης. Ανοιχτό με ένα ράφι στη μέση. Διαθέσιμο σε χρώματα: καρυδιά, δρυς, σφένδαμος, γκρι, βέγκε. Διαστάσεις: 150X45X80 εκ.

ΤΙΜΗ ΜΟΝΑΔΟΣ :

220,00 €

Άρθρο 12^ο: ΠΙΝΑΚΑΣ ΑΝΑΡΤΗΣΗΣ ΕΡΓΑΣΙΩΝ

Το πλαίσιο είναι κατασκευασμένο από ξύλο φουρνιστής οξιάς άριστης ποιότητας λουστραρισμένο στο φυσικό χρώμα του ξύλου με βερνίκι νερού, μη τοξικό και φιλικό προς το περιβάλλον. Το ταμπλό είναι από ινσουλαίτ επενδυμένο με τσόχα ή άλλο ύφασμα της επιλογής σας. Δυνατότητα επιλογής χρωμάτων του υφάσματος. Διαστάσεις: 150X120 εκ..

ΤΙΜΗ ΜΟΝΑΔΟΣ :

180,00 €

Άρθρο 13^ο: ΚΑΝΑΠΕΣ ΤΡΙΩΝ ΘΕΣΕΩΝ

Καναπές αναμονής από μεταλλικό σκελετό ηλεκτροστατικής βαφής με κάθισμα από φουρνιστή οξιά, και ταπετσαρία επιλογής. Διαστάσεις: 200X50 εκ..

ΤΙΜΗ ΜΟΝΑΔΟΣ :

500,00 €

Άρθρο 14° ΣΤΡΩΜΑ ΥΠΝΟΥ ΝΗΠΙΩΝ

Είναι ορθοπεδικό-ανατομικό τύπου media strom κατασκευασμένο από κοκκοφοίνικα cocoflex, ελατήρια (>148τεμ) και βάτα οικολογική. Στα 2/3 της μιας πλευράς του κάθε στρώμα φέρει αδιάβροχη επένδυση (μπορεί να είναι και ανεξάρτητο κάλυμμα). Σε όλα τα υφάσματα που χρησιμοποιούνται στα βρεφικά στρώματα, να έχει γίνει ειδική επεξεργασία anti-acarica (να συνοδεύεται με αντιστοιχο πιστοποιητικό) . Διαθέτει φερμουάρ και περιμετρική ενίσχυση (Διάσταση κατάλληλη για κρεβάτι άρθρου 3. Ύψος στρώματος τουλάχιστον 14εκ

TIMH MONADOS : **80,00 €**

Άρθρο 15° ΣΤΡΩΜΑ ΥΠΝΟΥ ΒΡΕΦΩΝ

Είναι ορθοπεδικό-ανατομικό τύπου media strom κατασκευασμένο από κοκκοφοίνικα cocoflex, ελατήρια (>148τεμ) και βάτα οικολογική. Στα 2/3 της μιας πλευράς του κάθε στρώμα φέρει αδιάβροχη επένδυση (μπορεί να είναι και ανεξάρτητο κάλυμμα). Σε όλα τα υφάσματα που χρησιμοποιούνται στα βρεφικά στρώματα, να έχει γίνει ειδική επεξεργασία anti-acarica (να συνοδεύεται με αντιστοιχο πιστοποιητικό) . Διαθέτει φερμουάρ και περιμετρική ενίσχυση (Διάσταση κατάλληλη για κρεβάτι άρθρου 4. Ύψος στρώματος τουλάχιστον 13εκ

TIMH MONADOS : **60,00 €**

Άρθρο 16°. ΣΕΝΤΟΝΙ ΝΗΠΙΩΝ ΜΕ ΛΑΣΤΙΧΟ

Σεντόνι νηπίων με λάστιχο, από βαμβακερό ύφασμα υψηλής ποιότητας και αντοχής σε ζηρηρά χρώματα. Min Διαστάσεις: 170X115εκ.

TIMH MONADOS : **18,00 €**

Άρθρο 17°. ΣΕΝΤΟΝΙ ΒΡΕΦΩΝ ΜΕ ΛΑΣΤΙΧΟ

Σεντόνι βρεφών με λάστιχο, από βαμβακερό ύφασμα υψηλής ποιότητας και αντοχής σε ζηρηρά χρώματα. Min Διαστάσεις: 130X60εκ.

TIMH MONADOS : **18,00 €**

Άρθρο 18°. ΜΑΞΙΛΑΡΙ ΝΗΠΙΩΝ

Μαξιλάρι νηπίων διαστάσεων περίπου 30X40εκ. βαμβακερά. Αντιαλλεργικό.

TIMH MONADOS : **7,00 €**

Άρθρο 19°, ΚΟΥΒΕΡΤΑ ΒΑΜΒΑΚΕΡΗ

Κουβέρτα βαμβακερή διαστάσεις 110X160 εκ. σε ζηρηρά χρώματα.

TIMH MONADOS : **45,00 €**

Άρθρο 20°. ΚΟΥΒΕΡΤΑ ΠΙΚΕ

Κουβέρτα πικέ, ζακάρ 100% βαμβακερή. Σε ποικιλία χρωμάτων. Διαστάσεις: 160X120 εκ

ΤΙΜΗ ΜΟΝΑΔΟΣ : **25,00 €**

Άρθρο 21^ο. ΜΑΞΙΛΑΡΟΘΗΚΗ ΝΗΠΙΩΝ

Μαξιλαροθήκη νηπίων από βαμβακερό ύφασμα υψηλής ποιότητας και αντοχής σε ζωντανά χρώματα.

ΤΙΜΗ ΜΟΝΑΔΟΣ : **7,00 €**

Άρθρο 22^ο ΜΑΞΙΛΑΡΑΚΙΑ ΤΕΤΡΑΓΩΝΑ

Μαξιλάρι τετράγωνο δίχρωμο. Κατασκευασμένο από αφρώδες υλικό υψηλής πυκνότητας και επενδύμενο με ύφασμα υψηλής ποιότητας και αντοχής. Να υπάρχει η δυνατότητα να βγουν σε όλα τα χρώματα υφασμάτων, δερματίνης & ναϊλόπανου. Διάστασεις: 30X30X7 εκ.

ΤΙΜΗ ΜΟΝΑΔΟΣ : **18,00 €**

Άρθρο 23^ο. ΜΟΚΕΤΑ “ΖΟΥΓΚΛΑ”

Μοκέτα με απεικόνιση ζούγκλα. Διαστάσεις: 140X200 εκ.

ΤΙΜΗ ΜΟΝΑΔΟΣ : **80,00 €**

Άρθρο 24^ο. ΜΟΚΕΤΑ “ΑΥΤΟΚΙΝΗΤΟΔΡΟΜΟΣ”

Χαλάκι με απεικόνιση “αυτοκινητόδρομο”. Διαστάσεις: 140X200 εκ.

ΤΙΜΗ ΜΟΝΑΔΟΣ : **60,00 €**

Άρθρο 25^ο. ΚΟΥΚΛΟΘΕΑΤΡΟ ΣΠΑΣΤΟ

Κατασκευασμένο από συνθετικό ξύλο M.D.F. με επένδυση οξιάς, λουστραρισμένο στο φυσικό χρώμα. Στις δυο πλευρές υπάρχουν παράθυρα. Όλα του τα άκρα είναι στρογγυλεμένα και ακίνδυνα για τα νήπια. Τα χρώματα και τα βερνίκια που χρησιμοποιούνται είναι νερού, μη τοξικά και φιλικά προς το περιβάλλον.

Διαστάσεις: 120x60x180 εκ.



ΤΙΜΗ ΜΟΝΑΔΟΣ :

400,00 €

Άρθρο 26°. ΚΟΥΚΛΟΘΕΑΤΡΟ ΕΠΙΤΡΑΠΕΖΙΟ

Κατασκευασμένο από συνθετικό ξύλο M.D.F. με επένδυση οξιάς, λουστραρισμένο στο φυσικό χρώμα. Τα χρώματα και τα βερνίκια που χρησιμοποιούνται είναι νερού, μη τοξικά και φιλικά προς το περιβάλλον.

Ενδεικτικές Διαστάσεις: 84x29x60 εκ.



ΤΙΜΗ ΜΟΝΑΔΟΣ :

100,00 €

Άρθρο 27°. ΓΑΝΤΟΚΟΥΚΛΕΣ

Γαντοκούκλες υφασμάτινες με ήρωες

ΤΙΜΗ ΜΟΝΑΔΟΣ :

15,00 €

Άρθρο 28°. ΜΑΓΑΖΑΚΙ SUPER MARKET

Κατασκευασμένο από συνθετικό ξύλο M.D.F. με επένδυση οξιάς, λουστραρισμένο στο φυσικό χρώμα. η πλάτη και ο πάγκος θα είναι χρωματιστοί. Στο επάνω μέρος έχει χαραγμένα φρούτα και την επιγραφή super market.. Όλα του τα άκρα είναι στρογγυλεμένα και ακίνδυνα για τα νήπια. Τα χρώματα και τα βερνίκια που χρησιμοποιούνται είναι νερού, μη τοξικά και φιλικά προς το περιβάλλον.

Διαστάσεις: 1.00x106x140 εκ.

Σμπεριλαμβάνεται:

1. Δυο σετ από δέκα διαφορετικά είδη λαχανικών σε πανέρι

2. Δυο σετ από δέκα διαφορετικά είδη φρούτων σε πανέρι



ΤΙΜΗ ΜΟΝΑΔΟΣ :

380,00 €

Άρθρο 29^ο. ΚΑΒΑΛΕΤΑ ΜΕ 7 ΞΥΛΙΝΑ ΣΥΡΤΑΡΙΑ

Από συνθετικό ξύλο MDF με επένδυση οξιάς, λουστραρισμένο στο φυσικό χρώμα του ξύλου με χρωματιστή διακόσμηση. Είναι διπλής όψης και μπορεί να απασχολήσει ταυτόχρονα 4 νήπια. Περιλαμβάνει 7 ξύλινα συρτάκια, τα οποία είναι διακοσμημένα με την παλέτα των χρωμάτων, χαραγμένη σε ηλεκτρονικό μηχάνημα ακριβείας και βαμμένη με ζωηρά χρώματα. Το καβαλέτο φέρει και στις δύο όψεις πίνακα κιμωλίας πάνω στον οποίο πιάνεται με μανταλάκια το χαρτί ζωγραφικής. Επίσης φέρει στην κάθε πλευρά του 11 κυπελάκια για τα χρώματα σφηνωμένα στο ξύλο. Έχει τέσσερις ενισχυμένες ρόδες για την εύκολη μετακίνησή του. Τα χρώματα και τα βερνίκια που χρησιμοποιούνται είναι νερού, μη τοξικά και φιλικά προς το περιβάλλον. Διαστάσεις : 115X46X136 εκ. ύψος.

Συμπεριλαμβάνονται:

1. Σετ των 96 μαρκαδόρων
2. Σετ των 120 ξυλομπογιών
3. Σετ των 48 κηρομπογιών
4. 4 Σετ των 11 μπουκαλιών(του ενός λίτρου) από τέμπρα σε διαφορετικά χρώματα



ΤΙΜΗ ΜΟΝΑΔΟΣ :

500,00 €

Άρθρο 30°. ΓΩΝΙΑ ΚΟΜΜΩΤΗΡΙΟΥ

Κατασκευασμένη από συνθετικό ξύλο MDF με επένδυση οξιάς, λουστραρισμένη στο φυσικό χρώμα του ξύλου, με χρωματιστές λεπτομέρειες. Φέρει τρία συρταράκια, ραφάκια δεξιά και αριστερά του καθρέφτη και καθρέφτη άθραυστο ασφαλείας σε σχήμα οβάλ. Όλα του τα άκρα είναι στρογγυλεμένα και ακίνδυνα για τα παιδιά. Τα χρώματα και τα βερνίκια που χρησιμοποιούνται νερού. Διαστάσεις: 73X40X110 εκ. ύψος. Συμπεριλαμβάνεται βαλιτσάκι κομμωτικής με αξεσουάρ



ΤΙΜΗ ΜΟΝΑΔΟΣ :

290,00 €

Άρθρο 31°. ΠΑΓΚΟΣ ΜΑΡΑΓΚΟΥ 54X40X80 CM LITTLE TIKES

Κατασκευασμένο από υψηλής ποιότητας συμπαγές πλαστικό, ποιότητας Little Tikes! Μένει αναλλοίωτο κάτω από όλες τις καιρικές συνθήκες.

Περιλαμβάνει 7 αξεσουάρ και εργαλεία ενώ είναι κατασκευασμένος ώστε να προσφέρει απόλυτη ασφάλεια κατά την "εργασία" στους μικρούς τεχνίτες.

ΤΙΜΗ ΜΟΝΑΔΟΣ :

80,00 €

Άρθρο 32° ΕΤΑΖΙΕΡΑΤΟΙΧΟΥ- ΓΩΝΙΑ ΒΙΒΛΙΟΥ

Κατασκευασμένο από συνθετικό ξύλο M.D.F. με επένδυση οξιάς, λουστραρισμένο στο φυσικό χρώμα του ξύλου με ορισμένες λεπτομέρειες χρωματιστές. Φέρει 2 ράφια για την τοποθέτηση και έκθεση βιβλίων. Όλα τα άκρα του είναι στρογγυλεμένα και ακίνδυνα για τα νήπια. Φέρει χαραγμένη επιγραφή "ΓΩΝΙΑ ΒΙΒΛΙΟΥ"

Τα χρώματα και τα βερνίκια που χρησιμοποιούνται είναι νερού, μη τοξικά και φιλικά προς το περιβάλλον. Διαστάσεις 84x15x81



ΤΙΜΗ ΜΟΝΑΔΟΣ :

150,00 €

Άρθρο 33^ο ΕΤΑΖΙΕΡΑΤΟΙΧΟΥ- ΓΩΝΙΑ ΜΟΥΣΙΚΗΣ

Το πλαίσιο είναι κατασκευασμένο από συνθετικό ξύλο M.D.F. με επένδυση οξιάς, λουστραρισμένο στο φυσικό χρώμα του ξύλου με χρωματιστές λεπτομέρειες. Όλα τα άκρα είναι στρογγυλεμένα και ακίνδυνα για τα παιδιά. Ο πίνακας είναι από διάτρητο υλικό πάνω στο οποίο κρεμιούνται με ειδικά μεταλλικά γαντζάκια τα μουσικά όργανα. Τα χρώματα και τα βερνίκια που χρησιμοποιούνται είναι μη τοξικά και φιλικά προς το περιβάλλον.

Διαστάσεις : 81X16X75 εκ.

Ο πίνακας μπορεί να περιλαμβάνει σεντ μουσικών οργάνων: ξυλόφωνο 8 ν., μεταλλόφωνο, ντέφι, ταμπουρίνο, 2 ζεύγη μαράκες, 2 ζεύγη καστανιέτες, 2 καστανιέτες με λαβή, ζεύγος κύμβαλα μεγάλα, ζεύγος κύμβαλα δακτύλων, κύμβαλο λαβής, 2 κουδουνάκια δερμάτινα με λαβή, φλογέρα, ξύστρα ξύλινη, μουσικό κρόταλο και τρίγωνο και μελλοντικά. Σύνολο 20 μουσικά όργανα.



ΤΙΜΗ ΜΟΝΑΔΟΣ :

270,00 €

Άρθρο 34^ο ΓΩΝΙΑ ΙΑΤΡΕΙΟΥ

Κατασκευασμένο από ξύλο φουρνιστής οξιάς άριστης ποιότητας και από συνθετικό ξύλο M.D.F. με επένδυση οξιάς, λουστραρισμένο στο φυσικό χρώμα του ξύλου με χρωματιστή διακόσμηση. Εσωτερικά έχει ραφάκια. Εξωτερικά έχει πάγκο συναλλαγής με γκισέ σε σχήμα οβάλ και επιγραφή «ΙΑΤΡΕΙΟ». Στηρίζεται σε δύο ξύλινες τριγωνικές βάσεις.

Όλα του τα άκρα είναι στρογγυλεμένα και ακίνδυνα για τα νήπια.

Τα χρώματα και τα βερνίκια που χρησιμοποιούνται είναι νερού, μη τοξικά και φιλικά προς το περιβάλλον.

Διαστάσεις : 100X130 εκ. .



ΤΙΜΗ ΜΟΝΑΔΟΣ :

360,00 €

Άρθρο 35° ΚΟΥΖΙΝΑΚΙ

Κατασκευασμένο από συνθετικό ξύλο MDF με επένδυση οξιάς, λουστραρισμένο στο φυσικό χρώμα του ξύλου με ορισμένες χρωματιστές λεπτομέρειες. Περιλαμβάνει κουζίνα με μάτια και φούρνο, νεροχύτη με ξύλινη βρύση, ψυγείο φούρνο μικροκυμάτων και θέση για κουτάλες. Όλα του τα άκρα είναι στρογγυλεμένα και ακίνδυνα για τα νήπια. Τα χρώματα και τα βερνίκια που χρησιμοποιούνται είναι νερού. Διαστάσεις: 68X36X100 εκ. ύψος.



ΤΙΜΗ ΜΟΝΑΔΟΣ :

300,00 €

Άρθρο 36°: ΠΟΛΥΜΗΧΑΝΗΜΑ ΦΩΤΟΤΥΠΙΚΟ

Φωτοτυπικό laser A3	
ΧΑΡΑΚΤΗΡΙΣΤΙΚΑ ΜΗΧΑΝΗΜΑΤΟΣ	Το μηχάνημα να είναι επιτραπέζιο, ψηφιακό και να έχει τη δυνατότητα για Αντιγραφή, Email, Σάρωση μέσω δικτύου, Φαξ. Να διαθέτει panel λειτουργίας και χειρισμού στην ελληνική γλώσσα, με όλα τα απαραίτητα πλήκτρα και φωτεινές ενδείξεις με απεικόνιση των σημείων εμπλοκής του χαρτιού, έλλειψης αναλωσίμων υλικών, κλπ.

ΣΥΣΤΗΜΑ ΑΝΤΙΓΡΑΦΗΣ	Λείζερ σύστημα ξηρής ηλεκτροστατικής μεταφοράς. Το TONER & το ΤΥΜΠΑΝΟ θα είναι ξεχωριστά για φθηνότερο κόστος παραγωγής αντιγράφων. Θα έχει τη δυνατότητα αυτόματης διπλής εκτύπωσης, αυτόματη εναλλαγή δίσκων και θα κάνει και αυτόματη ηλεκτρονική σελιδοποίηση.
-----------------------	--

ΜΕΓΕΘΟΣ ΠΡΩΤΟΤΥΠΩΝ – ΑΝΤΙΓΡΑΦΩΝ	Το φωτοαντιγραφικό θα δέχεται φύλλα χαρτιού, βιβλία μεγέθους έως Α3. Τα παραγόμενα αντίγραφα θα είναι υψηλής ποιότητας μεγέθους έως Α3. Τέλος θα έχει τη δυνατότητα σμίκρυνσης και μεγέθυνσης (zoom : 50% - 200%)
ΤΑΧΥΤΗΤΑ	≥ 24 σελ./ λεπτό
ΤΡΟΦΟΔΟΤΗΣΗ – ΧΩΡΗΤΙΚΟΤΗΤΑ ΚΑΣΕΤΩΝ	Θα διαθέτει χειροκίνητο αλλά και αυτόματο σύστημα τροφοδότησης πρωτοτύπων για την γρήγορη παραγωγή Φ/Α. Τέλος θα διαθέτει δύο κασέτες μία για Α3 και μία για Α4 μεγάλης χωρητικότητας τουλάχιστον 500 φύλλα η κάθε μία.
ΣΥΝΔΕΣΙΜΟΤΗΤΑ	Συνδεσιμότητα Ethernet 10/100/1000, USB2
ΕΚΤΥΠΩΤΗΣ	Ανάλυση εκτύπωσης τουλάχιστον 1200x1200 dpi
ΣΑΡΩΤΗΣ	Να διαθέτει έγχρωμο σαρωτή, θα έχει τη δυνατότητα αυτόματης διπλής όψης, με λειτουργία σάρωσης email και σάρωση σε Folder. Να περιλαμβάνεται λογισμικό για οπτική αναγνώριση χαρακτήρων για μετατροπή αρχείου εικόνας σε επεξεργάσιμη μορφή και η ανάλυση σάρωσης να είναι τουλάχιστον 600x600 dpi
ΧΑΡΑΚΤΗΡΙΣΤΙΚΑ ΑΠΟΣΤΟΛΗ ΛΗΨΗΣ	Θα διαθέτει μεγάλη ταχύτητα μετάδοσης για τη μείωση του κόστους επικοινωνίας και του χρόνου αναμονής στο φαξ. Θα είναι δυνατή η άμεση αποστολή εγγράφων καθώς και η αποστολή τους μέσω μνήμης. Το μηχάνημα θα διαθέτει μεγάλη μνήμη άνω των 300 σελίδων σε περίπτωση έλλειψης χαρτιού ή γραφίτη, τα έγγραφα να αποθηκεύονται στη μνήμη και να εκτυπώνονται στη συνέχεια. Τέλος το μηχάνημα θα δίδει απόδειξη αποστολής του εγγράφου με ημερομηνία, ώρα αριθμό φαξ, αριθμό σελίδων που έχουν αποσταλεί και επιπλέον θα εκτυπώνει στην απόδειξη την πρώτη σελίδα του εγγράφου που απέστειλε.
ΕΓΓΥΗΣΗ	≥ 1 έτος

ΤΙΜΗ ΜΟΝΑΔΟΣ :

1.500,00 €

Άρθρο 37^ο: ΕΠΙΤΡΑΠΕΖΙΟΣ ΥΠΟΛΟΓΙΣΤΗΣ

		Τύπος
1	Οικογένεια επεξεργαστή	≥ Intel Core i5 4590 (2 Core, 3.3GHz - Turbo Boost, 3.7 GHz) ή ισοδύναμο

2	Μνήμη RAM	= 4 GB DDR3
3	M/B	Υποστηρίζει τη νέα γενιά επεξεργαστών, Υποστήριξη USB 3.0 με υψηλή ταχύτητα μεταφοράς μέχρι και 5 Gbps. SATA3 υποδοχή για υψηλές ταχύτητες των 6Gbps ≥ 2 x USB 3.0 (πίσω), 6X USB 2.0 (2 εμπρός 4 πίσω) LAN 10/100/1000, 1X VGA 1x DisplayPort, 1xRJ45, Back Audio: 1x line-in +1 1x line-out. Front Audio : 1 x microphone-in + 1 x headphone-out, DDR3 RAM
4	Σκληρός δίσκος	≥ 500 GB SATA3 7200RPM 16 MB
5	Κάρτα οθόνης	ON BOARD
6	Δίσκος DVD ROM	DVDRW +-
7	Κάρτα δικτύου	10/100 ή 10/100/1000
8	Κάρτα Ήχου	ON BOARD
9	Κουτί	Midi Tower
10	Πληκτρολόγιο	101 Πλήκτρων USB
11	Ποντίκι	OPTICAL USB
12	Πολύμπριζο	Ασφαλείας 5 θέσεων
13	Λειτουργικό	WINDOWS 7 PRO GR 32BIT
14	Εγγύηση	5 ΕΤΗ ONSITE ΑΠΟ ΚΑΤΑΣΚ
15	Οθόνη	≥UltraSharp U2414H 60,5cm (23.8") LED monitor 2XHDMI/MHL,DP,miniDP (1920X1080)Black
16	Εγγύηση	Τρία (3) έτη

ΤΙΜΗ ΜΟΝΑΔΟΣ :

800,00 €

Άρθρο 38° : ΒΙΝΤΕΟΠΡΟΒΟΛΕΑΣ

		Τύπος
1	Τεχνολογία Προβολής	3LCD
2	Ανάλυση	≥ XGA, 1024 x 768
3	Φωτεινότητα Λευκού	≥3.200 Lumens
4	Αναλογία Αντίθεσης	≥15.000 : 1
5	Μέγεθος Προβολής	≥ 30 inches – 300 inches
6	Συνδέσεις	USB 2.0 Τύπου A, USB 2.0 Τύπου B, Είσοδος VGA, Είσοδος HDMI, Είσοδος Composite, Είσοδος S- Video,Είσοδος ήχου cinch
7	ΠΑΡΑΔΟΤΕΟΣ ΕΞΟΠΛΙΣΜΟΣ	Τσάντα μεταφοράς,Καλώδιο Computer,Κύρια συσκευή,Καλώδιο ηλεκτρικού ρευματος,Τηλεχειρισμός με μπαταρίες,Καλώδιο USB .User's Manual Set,Έγγραφο εγγύησης
8	Εγγύηση	≥ 1 έτος

ΤΙΜΗ ΜΟΝΑΔΟΣ :

550,00 €

Άρθρο 39^ο : ΤΗΛΕΟΡΑΣΗ ΤΥΠΟΥ SAMSUNG 40''

Τύπος	LED smart TV
Προτεινόμενη χρήση	Οικιακή χρήση
Τεχνολογία	LED
Τεχνολογία 3D	Όχι
Μέγεθος οθόνης	40"
Ανάλυση	3840 x 2160
Πρότυπο προβολής	4K (Ultra High Definition)
Ρυθμός ανανέωσης	900 PQI
24p Technology	-
Απεικόνιση	16:9
Αντίθεση εικόνας	Dynamic Contrast Ratio Mega
Προοδευτική σάρωση	Ναι
Αποκωδικοποιητές	Ψηφιακός δέκτης, αναλογικός δέκτης
Ψηφιακός δέκτης TV	1xDVB-T/C
Αναλογικός δέκτης	Ναι
Πολλαπλά κανάλια	Picture-in-picture (PIP)
Teletext	Ναι
Αναπαραγωγή USB	Βίντεο, Μουσική, Φωτογραφίες
Internet	Ναι
Έξοδος ήχου	Στερεοφωνικός
Σύστημα ηχείων	5.1
Εφέ ήχου	Dolby Digital Plus HD, DTS Studio Sound, DTS Premium Sound 5.1
Ισχύς ηχείων	20 Watt
Θύρα FireWire	Όχι
Θύρα USB	3 x USB 2.0
Θύρα HDMI	4x HDMI
Θύρα DVI	Όχι
Διασύνδεση PC	Ναι
Διασύνδεση video	Component/ composite (1

	κοινή), HDMI, MHL, CI Slot (CI+1.3), D-Sub(μέσω HDMI)
Έξοδος ήχου	Στερεοφωνικά ηχεία
Πρόσθετα χαρακτηριστικά	Όχι
Περιφερειακά	Όχι
Τηλεχειριστήριο	Τηλεχειριστήριο υπερέυθρων
Πρότυπο VESA	Ναι
Χρώμα	Μαύρο
Πηγή τροφοδοσίας	AC 220V/240V
Ενεργειακή κλάση	A

ΤΙΜΗ ΜΟΝΑΔΟΣ:

500,00 €

Άρθρο 40° : ΗΛΕΚΤΡΙΚΗ ΚΟΥΖΙΝΑ ΕΜΑΓΙΕ

Η ηλεκτρική κουζίνα θα έχει τέσσερις (4) εστίες, με εμαγιέ βάση, από τις οποίες η μία (1) θα είναι για καφέ και η μία (1), τουλάχιστον ταχείας θέρμανσης. Οι εστίες θα έχουν ελάχιστη ηλεκτρική ισχύ 2,2,1 και 0.45kw. Ο φούρνος θα έχει τουλάχιστον τις εξής έξι (6) λειτουργίες: αντιστάσεις πάνω-κάτω, αντίσταση πάνω, αντίσταση κάτω, αέρας, αέρας με grill, grill. Η καθαρή χωρητικότητα του φούρνου θα είναι τουλάχιστον 55lt. Ο φούρνος θα φέρει διπλό κρύσταλλο. Οι εστίες και ο φούρνος θα φέρουν ενδεικτικές λυχνίες λειτουργίας.

Η κουζίνα θα διαθέτει συρτάρι αποθήκευσης σκευών, σύστημα αυτοκαθαρισμού και ηλεκτρονικό ρολόι – προγραμματιστή. Μαζί με την κουζίνα θα προσφέρεται και ο παρακάτω εξοπλισμός : ένα (1) ταψί βαθύ εμαγιέ, ένα (1) ρηχό ταψί αλουμινίου και δύο σχάρες. Η ενεργειακή κλάση της κουζίνας θα είναι A.

Οι ενδεικτικές διαστάσεις της κουζίνας θα είναι 85x60x60cm (ύψος x πλάτος x βάθος).

ΤΙΜΗ ΜΟΝΑΔΟΣ :

400,00 €

Άρθρο 41° : ΨΥΓΕΙΟ 185 X 60 X 60 cm

Το ψυγείο θα είναι δίπορτο, με κάθετες χειρολαβές, ψυκτικής τεχνολογίας full no frost. Θα έχει ελάχιστη ονομαστική ισχύ 150W, τάση λειτουργίας 220-240V, συχνότητα 50Hz. Η ελάχιστη συνολική καθαρή χωρητικότητα του θα είναι 370 lt και η κατάψυξη του θα είναι 4 αστέρων.

Θα έχει σύστημα multi airflow για ομοιόμορφη κατανομή της ψύξης στη συντήρηση και στην κατάψυξη. Θα είναι προδιαγραμμένο για αντιβακτηριδιακή προστασία. Η ελάχιστη ικανότητα κατάψυξης του θα είναι 8kg σε 24 ώρες.

Η αυτονομία του θα είναι τουλάχιστον 16 ώρες σε περίπτωση διακοπής του ρεύματος. Θα φέρει τουλάχιστον τρία (3) ράφια στη συντήρηση από τα οποία τα δύο ρυθμιζόμενα, τρία (3) στην πόρτα του και θα έχει και ένα (1) για φιάλες.

Τα ράφια θα είναι από γυαλί.

Ο καταψύκτης θα είναι ρυθμιζόμενης θερμοκρασίας, η διαδικασία απόψυξης της κατάψυξης θα είναι αυτόματη και θα υπάρχει ένδειξη της θερμοκρασίας ψύξης.

Θα φέρει επίσης, διακόπτη ταχείας κατάψυξης. Θα διαθέτει chiller για βέλτιστη συντήρηση κρέατος, πουλερικών και ψαριών. Η ενεργειακή κλάση του ψυγείου θα είναι τουλάχιστον A και η

κλιματική SN-T. Οι ενδεικτικές διαστάσεις του ψυγείου θα είναι: 185 X 60 X 60 cm (ύψος X πλάτος X βάθος).

ΤΙΜΗ ΜΟΝΑΔΟΣ :

400,00€

Άρθρο 42° : ΨΥΓΕΙΟ 185 X 90 X 60 cm

Το ψυγείο θα είναι δίπορτο, με κάθετες χειρολαβές, ψυκτικής τεχνολογίας full no frost. Θα έχει ελάχιστη ονομαστική ισχύ 150W, τάση λειτουργίας 220-240V, συχνότητα 50Hz. Η ελάχιστη συνολική καθαρή χωρητικότητα του θα είναι 370 lt και η κατάψυξη του θα είναι 4 αστέρων. Θα έχει σύστημα multi airflow για ομοιόμορφη κατανομή της ψύξης στη συντήρηση και στην κατάψυξη. Θα είναι προδιαγραμμένο για αντιβακτηριδιακή προστασία. Η ελάχιστη ικανότητα κατάψυξης του θα είναι 8kg σε 24 ώρες.

Η αυτονομία του θα είναι τουλάχιστον 16 ώρες σε περίπτωση διακοπής του ρεύματος. Θα φέρει τουλάχιστον τρία (3) ράφια στη συντήρηση από τα οποία τα δύο ρυθμιζόμενα, τρία (3) στην πόρτα του και θα έχει και ένα (1) για φιάλες.

Τα ράφια θα είναι από γυαλί.

Ο καταψύκτης θα είναι ρυθμιζόμενης θερμοκρασίας, η διαδικασία απόψυξης της κατάψυξης θα είναι αυτόματη και θα υπάρχει ένδειξη της θερμοκρασίας ψύξης.

Θα φέρει επίσης ,διακόπτη ταχείας κατάψυξης. Θα διαθέτει chiller για βέλτιστη συντήρηση κρέατος, πουλερικών και ψαριών. Η ενεργειακή κλάση του ψυγείου θα είναι τουλάχιστον A και η κλιματική SN-T. Οι ενδεικτικές διαστάσεις του ψυγείου θα είναι: 185 X 60 X 60 cm (ύψος X πλάτος X βάθος).

ΤΙΜΗ ΜΟΝΑΔΟΣ :

550,00€

Άρθρο 43° : ΠΛΥΝΤΗΡΙΟ ΠΙΑΤΩΝ

Θα έχει ελάχιστη ονομαστική ισχύ 2.300W, τάση λειτουργίας 220-240V, συχνότητα 50Hz. Το υλικό του κάδου θα είναι ανοξείδωτο / rolinox. Θα έχει χωρητικότητα τουλάχιστον για δώδεκα (12) σερβίτσια. Θα έχει τουλάχιστον πέντε (5) προγράμματα λειτουργίας, εντατικό, αυτόματο, οικονομικό, γρήγορο, πρόπλυση καθώς και πρόγραμμα πλύσης με μισό φορτίο, half load.

Η επιλογή των προγραμμάτων θα γίνεται με περιστροφικό διακόπτη. Θα διαθέτει σύστημα προστασίας κατά των διαρροών με τριπλή προστασία νερού. Το επάνω καλάθι θα είναι ρυθμιζόμενο και θα έχει ελάχιστο μέσο μέγιστο φορτίο 26cm ενώ το κάτω 30. Θα έχει ενδεικτικές λυχνίες εξέλιξης του προγράμματος ή ενδείξης υπολειπόμενου χρόνου, άλατος και λαμπρυντικού.

Θα διαθέτει σύστημα αποσκλήρυνσης του νερού, με μέγιστη αποδεκτή σκληρότητα νερού τουλάχιστον 35° DH . Θα φέρει αυτοκαθαριζόμενο φίλτρο. Η ενεργειακή κλάση της συσκευής θα είναι τουλάχιστον A, και η απόδοση πλυσίματος και στεγνώματος A. Οι ενδεικτικές διαστάσεις του πλυντηρίου θα είναι 85 X 60 X 60 cm (ύψος X πλάτος X βάθος).

ΤΙΜΗ ΜΟΝΑΔΟΣ:

430,00€

Άρθρο 44° : DVD PLAYER

Δίσκοι Αναπαραγωγής

DVD-Video/DVD±R/DVD±RW, CD DA/CD-R/CD-RW, VCD

Αναπαραγωγή Αρχείων
Εικόνας

MPEG2/4, DivX, WMV, JPEG

Αναπαραγωγή Αρχείων Ήχου	MP3, WMA
Υποστηριζόμενες Ζώνες	2
Component	1
Composite	1
Coaxial	1
Scart	1
USB 2.0	1
Χρώμα	Μαύρο
Ασφάλεια Κλειδώματος	Διαθέτει
Επιπλέον	Dolby Digital, DTS Surround
Εγγύηση Προμηθευτή	2 έτη

ΤΙΜΗ ΜΟΝΑΔΟΣ :

60,00 €

Άρθρο 45° : ΦΟΡΗΤΟ ΡΑΔΙΟ-CD-MEDIA PLAYER ΜΕ ΟΘΟΝΗ LCD ΠΟΛΛΑΠΛΩΝ ΕΝΔΕΙΞΕΩΝ, ΜΠΛΕ ΦΩΤΙΣΜΟ ΚΑΙ ΈΝΔΕΙΞΗ ΩΡΑΣ ΣΤΗΝ ΑΝΑΜΟΝΗ.

Λειτουργία	Ρεύματος – Μπαταρίας
Δέκτης	Ψηφιακός
Τηλεχειριστήριο	Διαθέτει
Ραδιόφωνο	FM
Συμβατό με MP3	Υποστηρίζεται
Οθόνη LCD επάνω στη μονάδα	Διαθέτει
Δίσκοι Αναπαραγωγής	CD, CD-R, CD-RW, MP3, WMA
Ισχύς σε Watt	2 x 1.2
Επιπλέον	Τηλεχειριστήριο για όλες τις λειτουργίες
Εγγύηση Προμηθευτή	2 έτη

ΤΙΜΗ ΜΟΝΑΔΟΣ :

66,00 €

Άρθρο 46° : ΠΟΛΥΚΟΦΤΗΣ ΛΑΧΑΝΙΚΩΝ ΤΥΠΟΥ MOULINEX

ΤΕΧΝΙΚΑ ΧΑΡΑΚΤΗΡΙΣΤΙΚΑ:

Χωρητικότητα: 1,7Lt

Αποσπώμενο αντιαλκαλικό φίλτρο

Αρθρωτό καπάκι

Φωτεινή ένδειξη λειτουργίας

Καλυμμένη αντίσταση
Ένδειξη στάθμης νερού
Ισχύς: 2400 Watt

ΤΙΜΗ ΜΟΝΑΔΟΣ :

54,00€

Άρθρο 47° : ΤΟΣΤΙΕΡΑ ΕΠΑΓΓΕΛΜΑΤΙΚΗ

Τοστιέρα επαγγελματική διπλή τύπου T-205

χώρα κατασκευής - Ελλάδα 

Εγγύηση - 12 μήνες

- επαγγελματική τοστιέρα, κατασκευασμένη εξ'ολοκλήρου από ανοξείδωτο χάλυβα πάχους 1mm.
- με επιφάνειες ψησίματος από χυτοσίδηρο χάλυβα, ειδικά επεξεργασμένο για μεγαλύτερη αντοχή και καλύτερο ψήσιμο
- η θερμοκρασία ελέγχεται από θερμοστατικό διακόπτη και μπορεί να κυμανθεί από 50c έως 300c. ώστε να επιτυγχάνεται το επιθυμητό αποτέλεσμα
- Η τοστιέρα διαθέτει θερμοστάτη ασφαλείας για έξτρα προστασία σε περίπτωση υπερθέρμανσης
- με λιποσυλλέκτη για εύκολη και γρήγορη απομάκρυνση των υπολειμμάτων
- ραβδωτή, λεία, καθώς και με μισή λεία και μισή ραβδωτή
- κατάλληλη για 5 ψωμάκια

ΔΙΑΣΤΑΣΕΙΣ ΣΥΣΚΕΥΗΣ	47x30x25
ΔΙΑΣΤΑΣΕΙΣ ΒΑΣΗΣ	44x24
ΔΙΑΣΤΑΣΕΙΣ ΚΑΠΑΚΙ	22x21
ΙΣΧΥΣ	3200 Watt
ΘΕΡΜΟΣΤΑΤΗΣ	50-300
ΑΣΦΑΛΙΣΤΙΚΟ	370

ΤΙΜΗ ΜΟΝΑΔΟΣ :

330,00 €

Άρθρο 48°: ΑΣΥΡΜΑΤΟ ΤΗΛΕΦΩΝΟ ΤΥΠΟΥ Panasonic

Πρότυπο τηλεφώνου	DECT\GAP
Ψηφιακή τεχνολογία	Ναι
Διαχείριση γραμμών	Ναι
Ανοιχτή ακρόαση	Όχι
Σύστημα τηλεφωνητή	Όχι
Θυροτηλέφωνο	Ναι
Αναγνώριση κλήσης	Ναι
Αυτόματη επανάκληση	Όχι

Τηλεφωνικός κατάλογος	50 ονόματα και αριθμοί
Οθόνη	Οθόνη LCD - μονόχρωμη
Χαρακτηριστικά οθόνης	Εσωτερικός φωτισμός
Χρώμα σώματος	Κόκκινο
Γλώσσα	Ελληνικά
Ήχοι κλήσης	12
Πρόσθετα χαρακτηριστικά	Πολυγλωσσικό Μενού, Ρύθμιση έντασης κουδουνισμού
Χρόνος ομιλίας	Έως και 900 λεπτά
Χρόνος αναμονής	Έως και 170 ώρες
Εγγύηση	1 έτος

ΤΙΜΗ ΜΟΝΑΔΟΣ : **36,00 €**

Άρθρο 49° : ΤΗΓΑΝΙ ΑΛΟΥΜ. ΑΝΤ/ΚΟ 36εκ.

ΤΙΜΗ ΜΟΝΑΔΟΣ : 52,00 €

Άρθρο 50° : ΤΑΨΙ GASTRONORM 1/1 6,5εκ. ΒΑΘΟΣ

ΤΙΜΗ ΜΟΝΑΔΟΣ : 15,00 €

Άρθρο 51° : ΤΑΨΙ GASTRONORM 1/1 10εκ. ΒΑΘΟΣ

ΤΙΜΗ ΜΟΝΑΔΟΣ : 20,00 €

Άρθρο 52° : ΤΑΨΙ GASTRONORM 2/1 6,5εκ. ΒΑΘΟΣ

ΤΙΜΗ ΜΟΝΑΔΟΣ : 62,00 €

Άρθρο 53° : ΧΥΤΡΑ INOX 18/10 ΒΑΘΕΙΑ ΜΕ ΚΑΠΑΚΙ Φ32εκ., Υ18εκ., 14,5Lt

ΤΙΜΗ ΜΟΝΑΔΟΣ : 121,00 €

Άρθρο 54° : ΧΥΤΡΑ INOX 18/10 ΒΑΘΕΙΑ ΜΕ ΚΑΠΑΚΙ Φ36εκ., Υ21,5εκ., 22Lt

ΤΙΜΗ ΜΟΝΑΔΟΣ : 170,00 €

Άρθρο 55° : ΣΟΥΡΩΤΗΡΙ ΒΑΘΥ INOX Φ40εκ.

ΤΙΜΗ ΜΟΝΑΔΟΣ : 18,00 €

Άρθρο 56° : ΜΠΡΙΚΙ ΙΝΟΧ 12oz (360ml)

ΤΙΜΗ ΜΟΝΑΔΟΣ : 7,00 €

Άρθρο 57° : ΜΠΡΙΚΙ ΙΝΟΧ 24oz (720ml)

ΤΙΜΗ ΜΟΝΑΔΟΣ : 12,00 €

Άρθρο 58° : ΚΟΥΤΑΛΑ ΒΑΘΕΙΑ ΙΝΟΧ 18/10 ΜΟΝΟΚΟΜΜΑΤΗ Φ10εκ.

ΤΙΜΗ ΜΟΝΑΔΟΣ : 17,00 €

Άρθρο 59° : ΚΟΥΤΑΛΑ ΒΑΘΕΙΑ ΙΝΟΧ 18/10 ΜΟΝΟΚΟΜΜΑΤΗ Φ12εκ.

ΤΙΜΗ ΜΟΝΑΔΟΣ : 19,00 €

Άρθρο 60° : ΚΟΥΤΑΛΑ ΡΗΧΗ ΤΡΥΠΗΤΗ ΙΝΟΧ 18/10 ΜΟΝΟΚΟΜΜΑΤΗ Φ14εκ.

ΤΙΜΗ ΜΟΝΑΔΟΣ : 18,00 €

Άρθρο 61° : ΚΟΥΤΑΛΑ ΡΗΧΗ ΤΡΥΠΗΤΗ ΙΝΟΧ 18/10 ΜΟΝΟΚΟΜΜΑΤΗ Φ20εκ.

ΤΙΜΗ ΜΟΝΑΔΟΣ : 24,00 €

Άρθρο 62° : ΣΠΑΤΟΥΛΑ ΙΝΟΧ 18/10 ΜΟΝΟΚΟΜΜΑΤΗ 10Χ10εκ.

ΤΙΜΗ ΜΟΝΑΔΟΣ : 14,00 €

Άρθρο 63° : ΣΠΑΤΟΥΛΑ ΙΝΟΧ 18/10 ΜΟΝΟΚΟΜΜΑΤΗ 12Χ12εκ.

ΤΙΜΗ ΜΟΝΑΔΟΣ : 14,00 €

Άρθρο 64°: ΠΗΡΟΥΝΑ ΔΙΧΑΛΗ ΜΕΓΑΛΗ

ΤΙΜΗ ΜΟΝΑΔΟΣ : 7,00 €

Άρθρο 65°: ΑΥΓΟΔΑΡΤΗΣ 30CM

ΤΙΜΗ ΜΟΝΑΔΟΣ : 6,00 €

Άρθρο 66°: ΜΑΧΑΙΡΙ ΨΩΜΙΟΥ ΛΕΥΚΗ ΛΑΒΗ 25εκ.

ΤΙΜΗ ΜΟΝΑΔΟΣ : 20,00 €

Άρθρο 67° : ΜΑΧΑΙΡΙ ΚΡΕΑΤΟΣ ΚΟΚΚΙΝΗ ΛΑΒΗ 26εκ.

ΤΙΜΗ ΜΟΝΑΔΟΣ : 30,00 €

Άρθρο 68° : ΜΑΧΑΙΡΙ ΚΟΥΖΙΝΑΣ ΛΕΙΟ 11εκ.

ΤΙΜΗ ΜΟΝΑΔΟΣ : 5,00 €

Άρθρο 69° : ΜΑΧΑΙΡΙ ΚΟΥΖΙΝΑΣ ΟΔΟΝΤΩΤΟ 11εκ

ΤΙΜΗ ΜΟΝΑΔΟΣ : 5,00 €

Άρθρο 70° : ΠΛΑΚΑ ΚΟΠΗΣ ΠΟΛ/ΝΙΟΥ 50Χ30Χ2 ΧΡΩΜ.

ΤΙΜΗ ΜΟΝΑΔΟΣ : 20,00 €

Άρθρο 71° : ΣΟΥΡΩΤΗΡΙ 1 ΧΕΡΙ ΔΙΠΛΗ ΣΙΤΑ N.20

ΤΙΜΗ ΜΟΝΑΔΟΣ : 20,00 €

Άρθρο 72° : ΣΟΥΡΩΤΗΡΙ 1 ΧΕΡΙ ΔΙΠΛΟ ΕΝΙΣΧ/ΝΟ Νο26

ΤΙΜΗ ΜΟΝΑΔΟΣ : 20,00 €

Άρθρο 73° : ΜΠΩΛ ΑΝΑΜΙΞΕΩΣ ΙΝΟΧ Φ40εκ.

ΤΙΜΗ ΜΟΝΑΔΟΣ : 14,00 €

Άρθρο 74° : ΜΠΩΛ ΑΝΑΜΙΞΕΩΣ ΙΝΟΧ Φ44εκ.

ΤΙΜΗ ΜΟΝΑΔΟΣ : 20,00 €

Άρθρο 75° : ΜΠΩΛ ΑΝΑΜΙΞΕΩΣ ΙΝΟΧ Φ48εκ.

ΤΙΜΗ ΜΟΝΑΔΟΣ : 35,00 €

Άρθρο 76° : ΠΙΑΤΟ ΡC24 ΚΟΚΚΙΝΟ

ΤΙΜΗ ΜΟΝΑΔΟΣ : 6,50 €

Άρθρο 77° : ΠΙΑΤΟ ΡC ΦΡΟΥΤΟΥ 19 ΧΡΩΜΑΤΙΣΤΟ

ΤΙΜΗ ΜΟΝΑΔΟΣ : 5,00 €

Άρθρο 78° : ΠΟΤΗΡΙ ΝΕΡΟΥ ΡC ΧΡΩΜΑΤΙΣΤΟ

ΤΙΜΗ ΜΟΝΑΔΟΣ : 5,00 €

Άρθρο 79° : ΠΙΑΤΟ ΡC ΒΑΘΥ 19 ΧΡΩΜΑΤΙΣΤΟ

ΤΙΜΗ ΜΟΝΑΔΟΣ : 5,00 €

Άρθρο 80° : ΚΑΝΑΤΑ ΜΕ ΚΑΠΑΚΙ 1.3L ΔΙΑΦ.

Κανάτα 1,3λιτρων διάφανη από άθραυστο πολυκαρβονικό υλικό, με καπάκι

ΤΙΜΗ ΜΟΝΑΔΟΣ : 20,00 €

Άρθρο 81° : ΚΟΥΤΑΛΙ ΦΑΓΗΤΟΥ

Κουτάλι 18/10 ανοξείδωτο

ΤΙΜΗ ΜΟΝΑΔΟΣ : 1,30 €

Άρθρο 82° : ΠΗΡΟΥΝΙ ΦΑΓΗΤΟΥ

Πηρούνι ανοξείδωτο 18/10

ΤΙΜΗ ΜΟΝΑΔΟΣ : 1,30 €

Άρθρο 83° :ΚΟΥΤΑΛΙ ΓΛΥΚΟΥ

Κουτάλι ανοξείδωτο

ΤΙΜΗ ΜΟΝΑΔΟΣ : 1,00 €

Άρθρο 84° : ΠΙΡΟΥΝΙ ΓΛΥΚΟΥ

Πιρούνι ανοξείδωτο

ΤΙΜΗ ΜΟΝΑΔΟΣ : 1,00 €

Άρθρο 85° : ΤΡΟΛΕΥ ΣΕΡΒΙΡΙΣΜΑΤΟΣ

Τρόλεϊ σερβιρίσματος με χειρολαβή και 3 ράφια, ανοξείδωτο.

Σκελετός από ανοξείδωτο ατσάλι #201

Ανθεκτική κατασκευή.

4 τροχοί περιστρεφόμενοι 3600,, οι 2 με stop

86 x 55 x 88 cm, 14,5 kg



ΤΙΜΗ ΜΟΝΑΔΟΣ :

270,00 €

Άρθρο 86^ο: ΜΕΤΑΛΛΙΚΟΣ ΜΥΛΟΣ

Διαστάσεις οργάνου: Διάμετρος περίπου 1,60μ. (βλέπε σκαρίφημα 8.)

Το όργανο αποτελείται από:

1 μεταλλική βάση

1 περιστρεφόμενο τμήμα

Η βάση του οργάνου αποτελείται από μεταλλικό άξονα διατομής Φ50 μήκους 1,20μπερίπου (με βάθος πάκτωσης τουλάχιστον 0,50μ.) με μεταλλική βάση διατομής τουλάχιστον Φ33. Στο επάνω μέρος του ο άξονας φέρει ένσφαιρο τριβέα (ρουλεμάν), αντίστοιχου διατομής με τον άξονα. Ο σκελετός του κινητού μέρους του μύλου αποτελείται από χαλυβδοσωλήνα διατομής και πάχους κατάλληλου ώστε να αντέχει τις καταπονήσεις που είναι μελετημένο. Το πάτωμα του οργάνου είναι από πλακάζ θαλάσσης, που στηρίζεται σε σκελετό από γωνιές χαλύβδινες αναλόγου διατομής.

Τα μεταλλικά στοιχεία και εξαρτήματα που χρησιμοποιούνται είναι από ανοξείδωτο ή γαλβανισμένο εν θερμώ χάλυβα, με τις διαστάσεις τους επαρκής ώστε να δεχθούν τα φορτία για τα οποία έχουν μελετηθεί, βαμμένα και επεξεργασμένα, σύμφωνα με τις Ευρωπαϊκές προδιαγραφές (EN 1176). Τα ξύλινα μέρη του οργάνου (πάτωμα), αποτελούνται από πλακάζ θαλάσσης, βαμμένα και επεξεργασμένα, σύμφωνα με τις Ευρωπαϊκές προδιαγραφές (EN 1176).

Μύλος παιδιών μεταλλικός

Διαστάσεις οργάνου: Διάμετρος περίπου 1,60μ. (

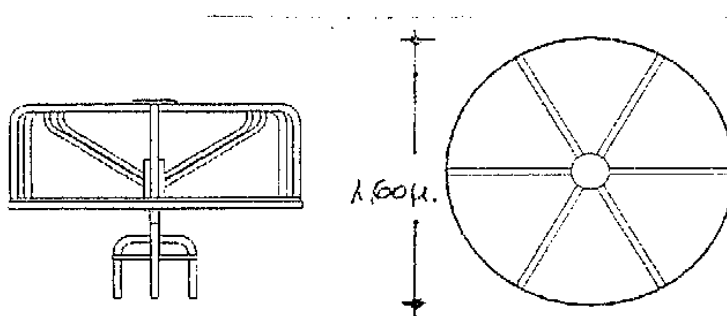

ΤΙΜΗ ΜΟΝΑΔΟΣ :

900,00 €

Άρθρο 87° : ΤΡΑΜΠΑΛΑ ΜΟΤΟΣΥΚΛΕΤΑ

Διαστάσεις οργάνου: Μήκος 1,00μ, πλάτος 0,30μ και ύψος 1,00μ περίπου.(βλέπε σκαρίφημα 11.)

Το όργανο αποτελείται από:

1 μεταλλική βάση πάκτωσης

1 μεταλλικά ελατήρια

1 όργανο μορφής μοτοσυκλέτας

Η βάση πάκτωσης τοποθετείται στο έδαφος κάτω από το ελατήριο στήριξης(κατάλληλης διατομής), συνδεδεμένη με αυτά ώστε να δημιουργείται ένα δικτύωμα ασφαλείας για να προστατεύει το όργανο από τις δημιουργούμενες ροπές κατά την χρήση του. Κατασκευάζεται από χαλυβδοσωλήνα κατάλληλης διατομής (εξαρτήματα ασφαλείας-περικόχλια) για την καλύτερη αγκύρωση του οργάνου.

Το κυρίως όργανο αποτελείται από τεμάχια πλακάζ θαλάσσης προσαρμοσμένα μεταξύ τους ώστε να έχει μορφή μοτοσυκλέτας. Στις χειρολαβές και τα στηρίγματα των ποδιών προσαρμόζονται πλαστικά χερούλια πολυπροπυλενίου, υλικό αβλαβές για τα παιδιά με αντοχή στην υπεριώδη ακτινοβολία και ανακυκλώσιμο. Το κάτω μέρος του προσαρμόζεται στο ελατήριο ανάρτησης. Τα ξύλινα μέρη του οργάνου (μοτοσυκλέτα), από πλακάζ θαλάσσης, που είναι βαμμένο και επεξεργασμένο, σύμφωνα με τις Ευρωπαϊκές προδιαγραφές (EN 1176). Τα μεταλλικά στοιχεία και εξαρτήματα που χρησιμοποιούνται είναι από ανοξείδωτο ή γαλβανισμένο εν θερμώ χάλυβα, βαμμένα και επεξεργασμένα, σύμφωνα με τις Ευρωπαϊκές προδιαγραφές (EN 1176).

11. Τραμπάλα μοτοσυκλέτα

Διαστάσεις οργάνου: Μήκος 1,00μ, πλάτος 0,30μ και ύψος 1,00μ περίπου.(βλέπε σκαρίφημα 11.)

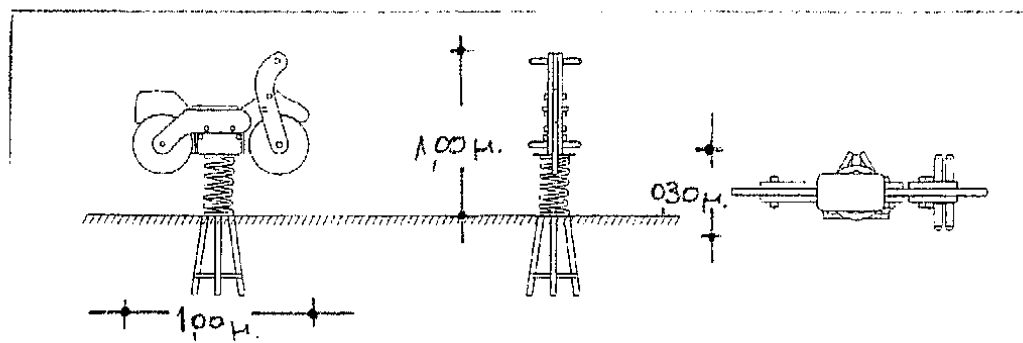

ΤΙΜΗ ΜΟΝΑΔΟΣ :

400,00 €

Κως,/...../2019

Ο Συντάξας

Βασίλης Σαράντος
Πολιτικός Μηχανικός

ΕΛΛΗΝΙΚΗ ΔΗΜΟΚΡΑΤΙΑ

ΠΡΟΜΗΘΕΙΑ ΕΞΟΠΛΙΣΜΟΥ

ΔΗΜΟΣ ΚΩ

ΝΕΟΥ ΒΡΕΦΟΝΗΠΙΑΚΟΥ

Δ/ΝΣΗ ΤΕΧΝΙΚΩΝ ΥΠΗΡΕΣΙΩΝ

ΣΤΑΘΜΟΥ ΠΟΛΕΩΣ ΚΩ

ΑΡ.ΠΡΟΜ 1/2016

ΑΝΑΣΥΝΤΑΞΗ ΜΕΛΕΤΗΣ

ΣΥΓΓΡΑΦΗ ΥΠΟΧΡΕΩΣΕΩΝ

ΑΡΘΡΟ 1

Αντικείμενο της προμήθειας

Αφορά στην προμήθεια και εγκατάσταση επίπλων και εξοπλισμού του νεοαναγερθέντος Βρεφονηπιακού Σταθμού στην πόλη της Κω, συνολικής δαπάνης του έργου ποσού 37.000,00 €.

Άρθρο 2

Ισχύουσες διατάξεις.

- Νόμος 4412/2016 «Δημόσιες Συμβάσεις Έργων, Προμηθειών και Υπηρεσιών (προσαρμογή στις οδηγίες 2014/24ΕΕ και 2014/25/ΕΕ)
- Οι διατάξεις του Ν.2286/95 «Προμήθειες Δημοσίου Τομέα και Ρυθμίσεις Συναφών Θεμάτων»
- Οι διατάξεις του Ν. 3463/2006 Κώδικας Δήμων και Κοινοτήτων
- Οι εκάστοτε ισχύουσες εγκύκλιοι που έχουν εκδοθεί μέχρι την ημέρα εκτέλεσης της προμήθειας.

Άρθρο 3

Τρόπος εκτέλεσης της προμήθειας

Η προμήθεια των υλικών θα γίνει με την διαδικασία του **συνοπτικού διαγωνισμού** με κλειστές σφραγισμένες προσφορές και κριτήριο κατακύρωσης τη **χαμηλότερη οικονομική προσφορά ανά ομάδα**, σύμφωνα με τις διατάξεις του άρθρου 86 του Ν. 4412/2016.

Άρθρο 4

Συμβατικά στοιχεία κατά σειρά ισχύος

α) Διακήρυξη

- β) Συγγραφή υποχρεώσεων
- γ) Ενδεικτικός προϋπολογισμός
- δ) Τεχνικές προδιαγραφές

Άρθρο 5

Αξιολόγηση προσφορών

Η αξιολόγηση των προσφορών (συμφωνία ή όχι της τεχνικής περιγραφής της προσφοράς με τις τεχνικές προδιαγραφές) και η εισήγηση για την ανάθεση της προμήθειας θα γίνει από το αρμόδιο όργανο, σύμφωνα με το άρθρο 100 του Ν.4412/2016

Άρθρο 6

Σύμβαση

Ο ανακηρυχθείς ανάδοχος υποχρεούται να καταθέσει τα δικαιολογητικά κατακύρωσης και να υπογράψει τη σχετική σύμβαση έτσι όπως ρητά αναφέρονται στα άρθρα 103 και 105 του Ν.4412/2016

ΑΡΘΡΟ 7

Δυνατότητα προαίρεσης

Η σύμβαση μπορεί να τροποποιείται χωρίς νέα διαδικασία, σύμφωνα με τις διατάξεις των άρθρων 104 και 132 του Ν. 4412/2016.

ΑΡΘΡΟ 8

Προθεσμία εκτέλεσης προμήθειας – παραλαβή υλικών

Η προθεσμία εκτέλεσης της προμήθειας ορίζεται **σε εξήντα ημέρες (60) από την ημερομηνία υπογραφής της σύμβασης.**

Η παραλαβή των ειδών, η διαδικασία παραλαβής αυτών καθορίζονται στο άρθρο 208-209 και η συγκρότηση της επιτροπής παραλαβής γίνεται σύμφωνα με το άρθρ. 221 παρ. 11β, του Ν.4412/2016.

ΑΡΘΡΟ 9

Ποινικές ρήτρες - Έκπτωση του αναδόχου

Εφόσον υπάρχει αδικαιολόγητη υπέρβαση της συμβατικής προθεσμίας εκτέλεσης της προμήθειας, μπορεί να επιβληθούν ποινικές ρήτρες σύμφωνα με τις διατάξεις του άρθρου 218 του Ν. 4412/2016.

ΑΡΘΡΟ 10

Πλημμέλειες

Εάν κάποιο από τα είδη δεν ανταποκρίνεται στους όρους της σύμβασης ή εμφανίζει ελαττώματα ή κακοτεχνίες, ο ανάδοχος υποχρεούται να το αποκαταστήσει ή να το αντικαταστήσει με άλλο αν χρειαστεί, σύμφωνα με τις ισχύουσες διατάξεις

ΑΡΘΡΟ 11

Φόροι, τέλη, κρατήσεις

Ο ανάδοχος επιβαρύνεται με όλους τους φόρους, τέλη, κρατήσεις που ισχύουν κατά την ημέρα διενέργειας του διαγωνισμού, πλην Φ.Π.Α.

ΑΡΘΡΟ 12

Εξοφλητικός λογαριασμός

Η πληρωμή θα γίνει μετά την σύνταξη πρωτοκόλλου οριστικής παραλαβής των ειδών από την αρμόδια επιτροπή του Δήμου.

ΑΡΘΡΟ 13

Τμηματική – Οριστική παραλαβή

Η παραλαβή, είτε τμηματική, είτε οριστική, των υπό προμήθεια υλικών ενεργείται από την αρμόδια επιτροπή παρουσία του αναδόχου.

Τα υπό προμήθεια υλικά θα παραδοθούν στο κτίριο του Βρεφονηπιακού Σταθμού στην Κω, σύμφωνα με τα παραπάνω και μέχρι την λήξη της σύμβασης αποκλειστικά με έξοδα του προμηθευτή.

Διευκρινίζεται ότι σε καμία περίπτωση δε δεσμεύεται ο Δήμος να προμηθευτεί το 100% των ποσοτήτων των υπό προμήθεια υλικών. Σε περίπτωση προμήθειας περισσότερων υλικών έως το 50% (τιμής ή ποσότητας), οι τιμές του προμηθευτή θα παραμείνουν οι ίδιες.

Εάν κατά την παραλαβή διαπιστωθεί απόκλιση από τις συμβατικές τεχνικές προδιαγραφές, η επιτροπή παραλαβής μπορεί να προτείνει ή την τέλεια απόρριψη κάποιου είδους ή την αποκατάστασή του. Εάν ο ανάδοχος δεν συμμορφωθεί προς τις ανωτέρω προτάσεις της επιτροπής, μέσα σε προθεσμία που η ίδια θα ορίσει, ο Δήμος δικαιούται να ενεργήσει την τακτοποίηση αυτών, σε βάρος και για λογαριασμό του αναδόχου και κατά τον προσφερότερο, για τις ανάγκες και τα συμφέροντα αυτού τρόπο.

Κως,/...../ 2019

Ο Συντάξας

Βασίλης ΣΑΡΑΝΤΟΣ
Πολιτικός Μηχανικός

Δήμος Κω
Δ/ση Τεχνικών Υπηρεσιών

ΑΡ.ΠΡΟΜ.: 1/2016
«ΠΡΟΜΗΘΕΙΑ ΕΞΟΠΛΙΣΜΟΥ ΝΕΟΥ ΒΡΕΦΟΝΗΠΙΑΚΟΥ
ΣΤΑΘΜΟΥ ΠΟΛΕΩΣ ΚΩ» & συγκεκριμένα για τις ΟΜΑΔΕΣ
Δ,Ε,Ζ

ΑΝΑΣΥΝΤΑΞΗ ΜΕΛΕΤΗΣ

CPV 39150000-8 (Διάφορα έπιπλα και εξοπλισμός)

ΠΡΟΫΠΟΛΟΓΙΣΜΟΣ						
Δ.	ΟΜΑΔΑ Δ: ΗΛΕΚΤΡΟΝΙΚΟΣ ΕΞΟΠΛΙΣΜΟΣ					
36	ΠΟΛΥΜΗΧΑΝΗΜΑ ΦΩΤΟΤΥΠΙΚΟ	4.1	ΤΜΧ	1,00	1.500,00 €	1.500,00 €
37	ΕΠΙΤΡΑΠΕΖΙΟΣ ΥΠΟΛΟΓΙΣΤΗΣ	4.2	ΤΜΧ	1,00	800,00 €	800,00 €
38	ΒΙΝΤΕΟΠΡΟΒΟΛΕΑΣ	4.3	ΤΜΧ	1,00	550,00 €	550,00 €
ΣΥΝΟΛΟ ΟΜΑΔΑΣ Δ:						2.850,00 €
Ε.	ΟΜΑΔΑ Ε: ΗΛΕΚΤΡΙΚΟΣ ΕΞΟΠΛΙΣΜΟΣ					
39	ΤΗΛΕΟΡΑΣΗ 40"	5.1	ΤΜΧ	1,00	500,00 €	500,00 €
40	ΗΛΕΚΤΡΙΚΗ ΚΟΥΖΙΝΑ, πλ. 60εκ.	5.2	ΤΜΧ	3,00	400,00 €	1.200,00 €
41	ΨΥΓΕΙΟ, (185Χ0,60Χ0,60)	5.3	ΤΜΧ	2,00	400,00 €	800,00 €
42	ΨΥΓΕΙΟ, (185Χ0,90Χ0,60)	5.4	ΤΜΧ	1,00	550,00 €	550,00 €
43	ΠΛΥΝΤΗΡΙΟ ΠΙΑΤΩΝ, πλ. 60εκ.	5.5	ΤΜΧ	1,00	430,00 €	430,00 €
44	DVD PLAYER	5.6	ΤΜΧ	1,00	60,00 €	60,00 €
45	ΦΟΡΗΤΟ ΡΑΔΙΟ-CD-Media player	5.7	ΤΜΧ	3,00	66,00 €	198,00 €
46	ΠΟΛΥΚΟΦΤΗΣ ΤΥΠΟΥ ΜΟΥΛΙΝΕΧ	5.8	ΤΜΧ	1,00	54,00 €	54,00 €
47	ΤΟΣΤΙΕΡΑ ΕΠΑΓΓΕΛΜΑΤΙΚΗ	5.9	ΤΜΧ	2,00	330,00 €	660,00 €
48	ΑΣΥΡΜΑΤΟ ΤΗΛΕΦΩΝΟ	5.10	ΤΜΧ	1,00	36,00 €	36,00 €
ΣΥΝΟΛΟ ΟΜΑΔΑΣ Ε:						4.488,00 €
Ζ	ΟΜΑΔΑ Ζ: ΕΞΟΠΛΙΣΜΟΣ ΠΕΡΙΒΑΛΛΟΝΤΟΣ ΧΩΡΟΥ					
86	ΜΥΛΟΣ ΠΑΙΔΙΩΝ ΜΕΤΑΛΛΙΚΟΣ	7.1	ΤΜΧ	1,00	900,00 €	900,00 €

87	ΤΡΑΜΠΑΛΑ ΜΟΤΟΣΥΚΛΕΤΑ	7.2	ΤΜΧ	1,00	400,00 €	400,00 €
ΣΥΝΟΛΟ ΟΜΑΔΑΣ Ζ:						1.300,00 €

ΠΡΟΫΠΟΛΟΓΙΣΜΟΣ	
ΦΠΑ (17%)	
ΑΘΡΟΙΣΜΑ	

Κως,/...../2019

Ο ΣΥΝΤΑΞΑΣ

ΒΑΣΙΛΗΣ ΣΑΡΑΝΤΟΣ
ΠΟΛΙΤΙΚΟΣ ΜΗΧΑΝΙΚΟΣ